

GUÍA DE AYUDA AL ARRENDATARIO

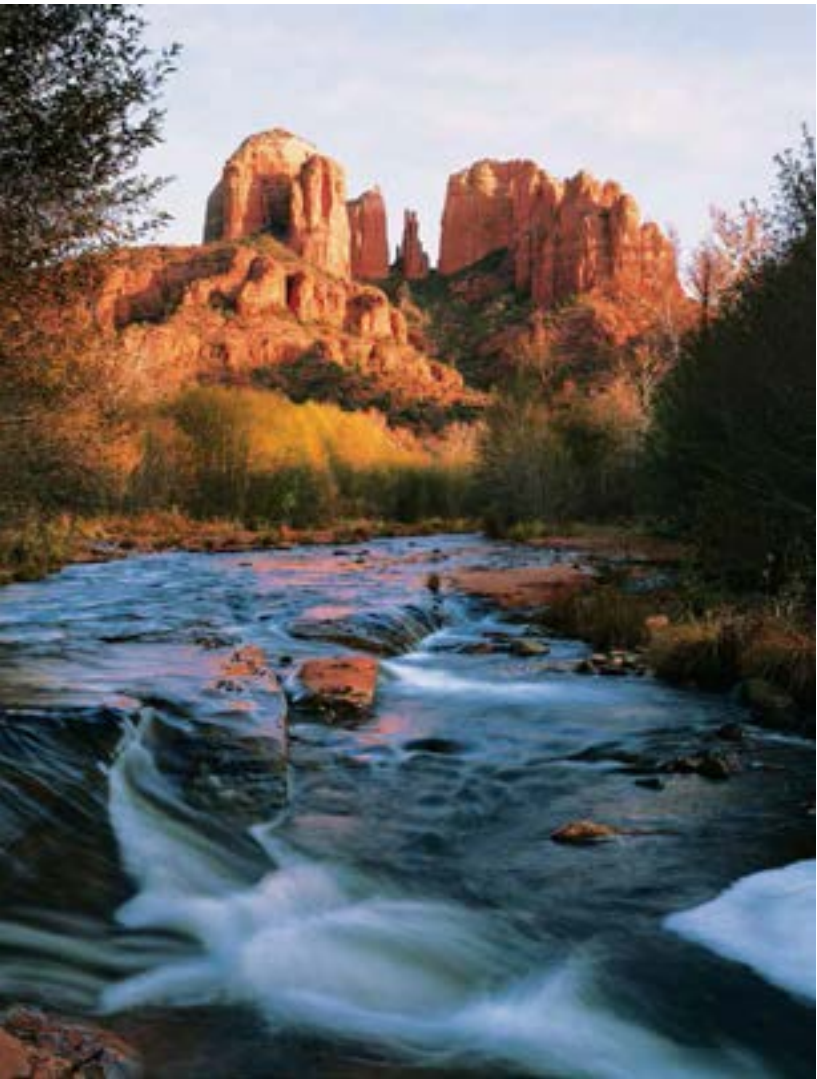

POLÍTICA PARA FUMADORES

No se permite fumar dentro de las casas móviles de Cruise America/Cruise Canada. Se puede aplicar un cargo de hasta \$250 por concepto de cuidado de la casa en el momento de la devolución si el vehículo huele a humo de cigarrillo o tabaco. Le rogamos que sea considerado con los demás. ¡Gracias por no fumar!



ÍNDICE

2 LA CABINA DE LA CASA MÓVIL

- 2 Luces de advertencia
- 4 Sonidos y alarmas de advertencia
- 4 Relojes medidores
- 5 Controles
- 6 Control de calefacción, ventilación y aire acondicionado
- 7 Asientos y cinturones de seguridad
- 7 Interruptor de arranque

9 REGLAS DE CONDUCCIÓN Y VIALES

- 9 Conducir de forma segura
- 9 Preparación para arrancar el vehículo
- 10 Conducción de su casa móvil
- 11 Conducción utilizando el cambio de velocidades
- 12 Consejos para conducir de forma segura

15 ACCIDENTES, SERVICIO Y MANTENIMIENTO

17 EQUIPOS DE SEGURIDAD

- 17 Detector de humo, extintor de incendios, detector de fuga de gas propano
- 18 Detector de monóxido de carbono

19 CONSEJOS PARA ACAMPAR Y ESPECIFICACIONES DEL VEHÍCULO

- 19 Al llegar al campamento
- 19 Como conectarse a la electricidad
- 19 Como conectarse al agua
- 19 Como conectarse a la alcantarilla
- 20 Normas de comportamiento en el campamento
- 21 Especificaciones del vehículo típico
- 22 Panel de monitoreo

23 SISTEMA ELÉCTRICO

- 23 12-voltios
- 23 120-voltios
- 24 Convertidor de potencia
- 25 Generador

28 ELECTRODOMÉSTICOS DE 120 VOLTIOS

- 28 El horno de microondas
- 29 El aire acondicionado de techo

31 EL SISTEMA DE GAS PROPANO

- 31 El Sistema de gas propano
- 31 Detector de fuga de gas propano
- 33 El refrigerador
- 35 La cocina (estufa)
- 36 El calentador de aire
- 38 El calentador de agua

41 EL SISTEMA DE AGUA

- 41 El sistema de agua dulce
- 43 El sistema de aguas residuales
- 43 El inodoro de la casa móvil

45 OPERACIONES EN INVIERNO

47 ÍNDICE DE SOLUCIÓN DE PROBLEMAS

57 DEVOLUCIÓN DE LA CASA MÓVIL

PREFACIO

Gracias por seleccionar Cruise America, la compañía principal de alquiler y venta de vehículos de recreo (RV) de Estados Unidos y Canadá.

Este manual está hecho para ayudarle en la operación del RV a fin de garantizar que sus viajes sean tan placenteros como sea posible. El material contenido en este manual está destinado a servir solo como guía. Si se le presenta algún problema durante el arrendamiento del vehículo, consulte el Índice de solución de problemas de la página 47. Por lo general puede ahorrarse el tiempo de una llamada telefónica con solo examinar las últimas páginas de este libro y encontrar soluciones a la mayoría de los problemas.

Cruise America y Cruise Canada adquieren casas móviles de diversos fabricantes y nuestra flota está compuesta por varios años del modelo y fabricantes de chasis diferentes. Cada año del modelo trae cambios. Por consiguiente, es imposible facilitar un simple manual bien documentado que abarque todas las versiones de una casa móvil. Este manual aborda específicamente el año del modelo más reciente de casas móviles montadas en chasis Ford.

COMO RECORDATORIO, SI NECESITA MÁS AYUDA, LLAME A AYUDA AL VIAJERO: 1-800-334-4110

- Si en algún momento durante sus viajes necesita recibir servicio, tenga a mano esta copia de la Guía del Arrendatario como referencia cuando llame.
- Si se ve involucrado en cualquier tipo de accidente, debe llamar al Departamento de Ayuda al Viajero tan pronto como le sea posible, en el plazo de las 24 horas, para dar a conocer todos los detalles del accidente, incluyendo el lugar, el informe de la policía, las lesiones y cualquier otra información que solicite el Representante de Ayuda al Viajero. (Ver página 15)
- Cuando llame, tenga a mano el número de su contrato. Esto ayudará a procesar su asunto. El número del contrato se encuentra en la parte de arriba de su "Convenio de Arrendamiento" o "Contrato de Arrendamiento". Aparece indicado como "RA# _____".

RENTAL CONTRACT: CHECK-OUT		LESSOR: CRUISE AMERICA/CRUISE CANADA	REF: J07443
RENTAL INFORMATION		RENTAL INFORMATION	
Location:	CRUISE AMERICA	Address:	CRUISE AMERICA
Address:	11 WEST HAMPTON AVE.	City:	12201 HIGHWAY
City, St, Zip:	REDA (IOWA) 50210	State:	EVERETT (SEA)
Telephone:	480-464-7384	Country:	425-355-8933
Date/Time Out:	04/15/2013 1521	Initials:	
Passengers:	2	Authorized Driver:	JOHN DOE
RENTER INFORMATION		GENERAL INFORMATION	
Name:	JOHN DOE	Supplemental Liability Insurance (S.L.I.):	By initial customer accept or decline S.L.I. and agree to pay the daily rate indicated in the left column. Customer acknowledges receipt of information describing terms and conditions, contained in the Additional Terms & Conditions of Rental Contract.
Address:	SCHOEN 132	Accepts:	<input type="checkbox"/>
Address 2:		Declines:	<input type="checkbox"/>
City:	Berlin	The valid and collectible liability insurance and personal injury protection insurance of any authorized rental or leasing driver is primary for the limits of liability and personal injury protection coverage required by ss. 324.021(7) and 427.736, Florida Statutes.	
State, Zip:	DEI 18294	I acknowledge receipt of and have read and agree to the terms of "Page A" and the ADDITIONAL TERMS AND CONDITIONS and agree thereto.	
Telephone:	49620786142	Operation of vehicle by unauthorized operators voids all insurance coverages and waivers. All parking/traffic fines are payable at check in.	
Driver License:		THERE ARE NO RETURNS FOR EARLY RETURNS/UNUSED MILES EXCEPT UNUSED SUPPLEMENTAL MILEAGE CHARGES	
RA #:	1234	Cardholder (s) acknowledges receipt of goods and/or services the amount of the total charges shown herein and agree to perform the obligations set forth in the cardholder's agreement with the LESSOR.	
RA #:	081	Signature: _____	
RA #:	081	Date: _____	
RA #:	081	Signature: _____	
RA #:	081	Date: _____	
VEHICLE INFORMATION:		ESTIMATED CHARGES	
Product:	C25 /C25 /OROSE	Max Capacity:	5
Unit Number:	251128	Minimum Rental:	Days
License #:	5175KX	Hours:	(0 / 0 8 25.00) 0.00
Class/Class:	C25 /C25	Days:	(0 / 0 8 38.00) 0.00
Gen. Size Out:	278.0	Mileage:	(5 / 0 8 411.00) 0.00
Fuel Level:	3/8	GROSS RATE*	(5 / 0 8 411.00) \$ 0.00
Mileage Out:	87428	Mileage:	(6000 / 0 8 0.34) 0.00
Camper #:		Drop:	350.00
		SOB	(12 / 0 8 0.000) 0.00
		SOB	(0 / 35 8 15.760) 511.25
		PROHIBISC	(0 / 35 8 15.760) -511.25
		CSB	(0 / 0 8 3.500) 0.00
		PFHOP	(0 / 1 8 35.000) 35.00
		PFHOP	(0 / 1 8 35.000) 35.00
		CSB	(0 / 2 8 8.500) 17.00
		Fuel Charge	(0 / 0 8 6.00/92) 0.00
		SUB TOTALS:	\$ 437.00
		STATE TAX:	39.55
		VEHICLE TAX:	21.85
		TOR TAX:	14.20
		Security Deposit:	500.00
		TOTAL CHARGES:	\$ 1012.60
METHOD OF PAYMENT			
PRK	04/15/2013 VI*****6114 064223 12/2015		
		TOTAL DUE:	0.00
CHECK-OUT EMPLOYEE: PRK15			
Print #: 2 PAGE A			

LUGAR DEL NÚMERO DEL CONVENIO DE ARRENDAMIENTO

LA CABINA DE LA CASA MÓVIL

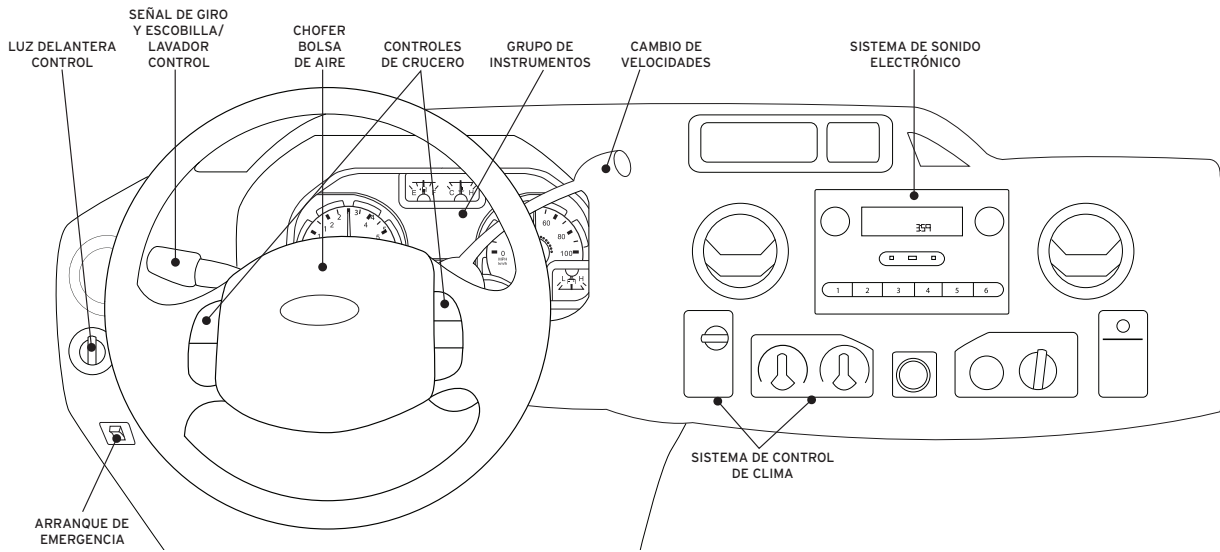

LUCES DE ADVERTENCIA

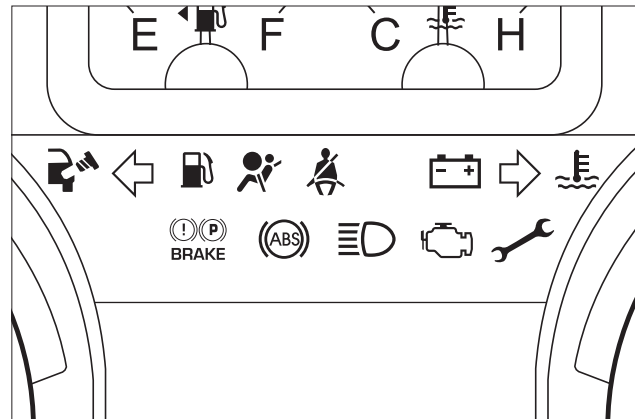
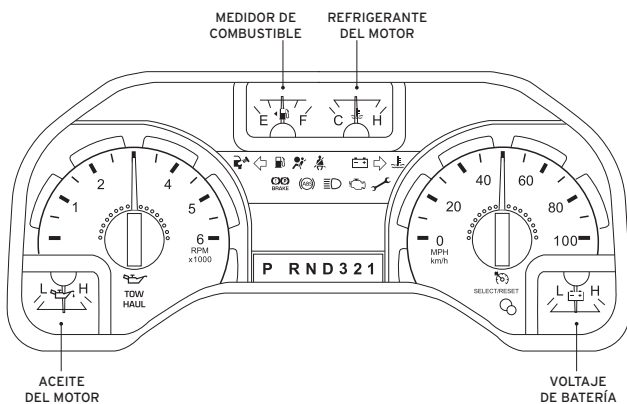

TEMPERATURA DEL REFRIGERANTE DEL MOTOR

Se ilumina cuando la temperatura del refrigerante del motor está alta. Detenga el vehículo tan pronto como sea posible, apague el motor y déjelo enfriar.



DISPONIBILIDAD DE LA BOLSA DE AIRE

Se enciende momentáneamente cuando la llave de ignición se pone en la posición **ON**. Si la luz no se ilumina, sigue parpadeando o permanece encendida, llame a Ayuda al Viajero.



CONTROL ELECTRÓNICO DE ACELERACIÓN

Se ilumina cuando el motor está en régimen de potencia reducida o en el modo "funcionamiento de emergencia". Llame a Ayuda al Viajero.



REMOLQUE (VER TAMBIÉN LA PÁG. 4)

Se ilumina cuando Tow/Haul (remolque/tiro) está activo. Si la luz parpadea constantemente, llame inmediatamente a Ayuda al Viajero.



TOW
HAUL

REVISAR LA TAPA DEL COMBUSTIBLE

Se ilumina cuando la tapa de combustible no está bien colocada. También puede provocar que se ilumine la luz de que el motor necesita servicio (SES).



CONTROL DE VELOCIDAD (CONTROL DE CRUCERO)

Se ilumina cuando se activa el control de velocidad (control de cruceo).



LUCES DELANTERAS ALTAS

Se ilumina cuando se encienden las luces delanteras altas.



SISTEMA DE FRENOS ANTIBLOQUEANTES (ABS)



Si la luz permanece encendida o parpadea constantemente, llame a Ayuda al Viajero. Con la luz ABS encendida, el sistema de frenos antibloqueantes se desactiva y el frenado normal sigue operante a menos que la luz de advertencia del freno también se mantenga iluminada al liberar el freno de estacionamiento.

EL MOTOR NECESITA SERVICIO (SES)



LA LUZ SES SE ENCIENDE CONSTANTEMENTE:

Si la luz SES se enciende constantemente, ello significa que uno de los sistemas de control de las emisiones del motor puede estar funcionando mal. El mal funcionamiento puede ser una situación temporal. Ejemplos de situaciones temporales que pueden provocar que la luz SES se ilumine:

1. El vehículo se quedó sin combustible. (El motor puede fallar o funcionar mal.)
2. Combustible de mala calidad o agua en el combustible.
3. Es posible que la tapa del combustible se haya colocado mal y no esté bien apretada.

Llenar el tanque de combustible con combustible de buena calidad y/o colocar y apretar bien la tapa del tanque para corregir un mal funcionamiento temporal. Después de tres ciclos de conducción sin estos u otros desperfectos temporales, la luz SES debe apagarse. (Un ciclo de conducción consta de un arranque del motor en frío, seguido de una combinación de conducción en ciudad/ carretera.) No se requiere dar servicio adicional.

Si la luz SAS se mantiene encendida después de 3 ciclos del motor, llame a Ayuda al Viajero.

LA LUZ SES PARPADEA:

Una luz SES parpadeando significa que el motor está fallando. Conduzca de forma moderada (evite aceleraciones fuertes) y comuníquese con Ayuda al Viajero lo más pronto posible.

BAJO NIVEL DE COMBUSTIBLE

Se ilumina cuando el tanque de combustible está vacío o casi vacío.



CINTURÓN DE SEGURIDAD

Se ilumina momentáneamente cuando la ignición se pone en posición **ON** para recordarle que debe abrocharse el cinturón de seguridad.



SISTEMA DE CARGA

Se enciende momentáneamente cuando la ignición se pone en posición **ON** y el motor está apagado. Si esta luz se enciende cuando el motor está funcionando, llame a Ayuda al Viajero.



ADVERTENCIA DEL SISTEMA DE FRENOS



Se ilumina cuando el freno de estacionamiento está enganchado. Si se ilumina con el freno de estacionamiento liberado, esto indica un nivel bajo del líquido de freno y se deberá revisar el sistema de frenos de inmediato. Llame Ayuda al Viajero.

INDICADORES DE DIRECCIÓN



Se iluminan cuando se enciende la señal de giro a la izquierda o derecha o las luces de emergencia. Si uno o ambos indicadores se mantienen encendidos constantemente, comprobar que no se haya fundido una de las bombillas.

ACEITE DEL MOTOR



Se ilumina cuando la presión de aceite del motor es baja. Añada aceite al motor lo antes posible. De ser posible, utilice aceite de motor 5W-20. Si el 5W-20 no está disponible, puede usar el 5W-30. Si la luz de aceite se ilumina nuevamente, llame a Ayuda al Viajero.

Solución de problemas con las luces de advertencia del sistema de frenos antibloqueantes y frenos

PROBLEMA	POSIBLES CAUSAS	CHEQUEOS/SOLUCIONES
Tanto la luz del sistema de frenos antibloqueantes (ABS) como la del freno están encendidas	<ol style="list-style-type: none"> 1. Fallo del sensor de velocidad 2. Combinación de un problema con el ABS más freno de estacionamiento puesto o bajo líquido de freno 	<ol style="list-style-type: none"> 1. Llame de inmediato a Ayuda al Viajero 2. Libere el freno de estacionamiento o revise y rellene el líquido de freno y llame a Ayuda al Viajero para programar una reparación
La luz del ABS parpadea o se mantiene encendida	El sistema de frenos antibloqueantes está desactivado y el frenado normal sigue operante	Llame a Ayuda al Viajero para programar una reparación
La luz de freno está encendida	<ol style="list-style-type: none"> 1. El freno de estacionamiento puede estar activado 2. Poco líquido de freno 	<ol style="list-style-type: none"> 1. Libere el freno de estacionamiento 2. Llame a Ayuda al Viajero para programar una reparación

LUCES TOW/HAUL (REMOLQUE/TIRO)

Para conducir en áreas montañosas, seleccione la opción "Tow-Haul" de la caja de cambio. De esta forma, el vehículo moderará la velocidad automáticamente al descender las colinas para no tener que utilizar los frenos. Solo tiene que oprimir el botón al final de la caja de cambio para encenderlo y apagarlo.

Habrán

1. Una luz y botón Tow/Haul en la caja de cambio
2. Una luz Tow/Haul debajo del medidor de presión de aceite y un botón Tow/Haul en la caja de cambio (ver dibujos a la derecha).

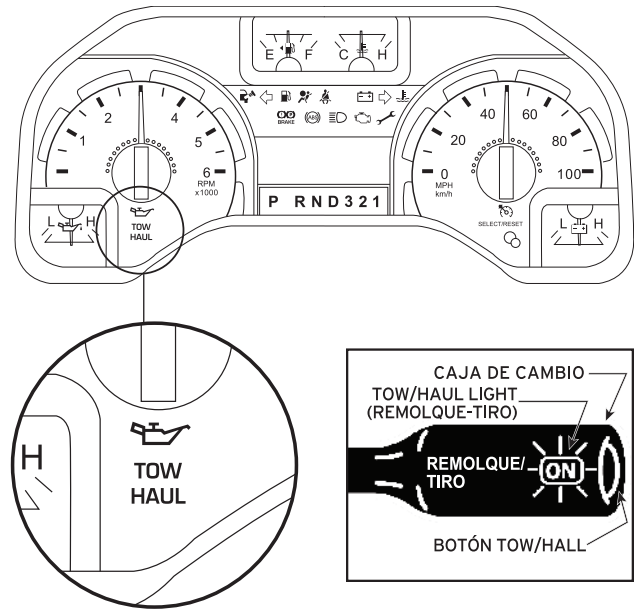

SONIDOS Y ALARMAS DE ADVERTENCIA

SONIDO/ALARMA DE CINTURÓN DE SEGURIDAD

Suena para recordarle que hay que abrocharse el cinturón de seguridad.

SONIDO/ALARMA DE ADVERTENCIA DE LLAVE EN LA IGNICIÓN

Suena cuando la llave está en la ignición en la posición **OFF/LOCK** (APAGADO/BLOQUEADO) o **ACC** (CONTACTO) y la puerta del chofer está abierta.

SONIDO DE ADVERTENCIA DE LUCES DELANTERAS

Suena cuando las luces delanteras o las de estacionamiento están encendidas, la ignición está apagada (la llave no está en la ignición) y la puerta del chofer está abierta.

SONIDO DE ADVERTENCIA FRENO DE ESTACIONAMIENTO ON (PUESTO)

Suena cuando el freno de estacionamiento está puesto, el motor está funcionando y el vehículo se mueve a 3 mph o más.

RELOJES MEDIDORES

MEDIDOR DE ACEITE DEL MOTOR

Muestra la presión de aceite del motor. Hay suficiente presión siempre que la aguja se mantenga en el rango normal (zona entre la "L" y la "H"). Si el medidor indica presión baja, detenga el vehículo tan pronto como sea posible sin peligro y apague el motor de inmediato. Revise el nivel de aceite. Añada aceite si es necesario. Si, por el contrario, el nivel de aceite está bien, llame a Ayuda al Viajero.



MEDIDOR DE COMBUSTIBLE

Muestra aproximadamente la cantidad de combustible que está en el tanque cuando la llave está en posición **ON**. El medidor de combustible puede variar ligeramente cuando el vehículo está en marcha. La ignición deberá estar en posición **OFF** mientras el vehículo se reabastece de combustible. Cuando el medidor indica vacío por primera vez, aún queda una pequeña cantidad de combustible de reserva en el tanque. Cuando reabastezca el vehículo después de una señal de vacío, la cantidad de combustible que puede añadirse será menos que la capacidad anunciada, debido al combustible de reserva.



MEDIDOR DE TEMPERATURA DEL REFRIGERANTE DEL MOTOR

Indica la temperatura del refrigerante del motor. A una temperatura de operación normal, la aguja permanece dentro de la zona normal (zona entre "H" y "C"). Si entra en la sección roja, el motor está sobrecalentándose. Detenga el vehículo tan pronto como sea posible sin peligro, apague el motor de inmediato y deje que se enfríe. No le quite nunca la tapa al depósito de refrigerante mientras el motor esté funcionando o caliente. El medidor indica la temperatura del refrigerante del motor, no el nivel de refrigerante. Si el refrigerante no está al nivel adecuado, la indicación del medidor no será exacta. Si el medidor entra en la sección roja, se iluminarán los indicadores de refrigerante del motor y del motor necesita servicio (SES).



MEDIDOR DE VOLTAJE DE LA BATERÍA

Muestra el voltaje de la batería cuando la ignición está en la posición **ON**. Si la aguja se mueve y permanece fuera del rango normal de operación, pida que le revisen el sistema eléctrico del vehículo lo más pronto posible.



CONTROLES

CONTROL DE LA LUZ DELANTERA

El control de la luz delantera está colocado en el tablero, a la izquierda de la columna de la dirección. Hale hacia usted hasta la primera posición para encender las luces de estacionamiento, las luces traseras, las luces de la matrícula y las luces indicadoras. Hale hacia usted el control de las luces delanteras hasta la posición de afuera para encender las luces delanteras, además de las anteriores.

RECORDATORIO: APAGUE LAS LUCES DELANTERAS CUANDO APAGUE EL MOTOR.

LUCES DE CIRCULACIÓN DIURNA

Este vehículo puede estar equipado con luces de circulación diurna. De ser así, las mismas se encienden con una salida reducida siempre que el interruptor de arranque esté en la posición ON y el control de las luces delanteras en OFF o Parking (estacionamiento).

Recuerde siempre encender las luces delanteras al oscurecer o durante inclemencias del tiempo. El sistema de luces de circulación diurna no activa las luces traseras y, por lo general, puede que no den una iluminación adecuada en estas condiciones. El no activar las luces delanteras en estas condiciones puede ocasionar un choque.

CONTROL DE LUZ DELANTERA ALTA

El control de luz delantera alta está al final de la palanca de la señal de giro, a la izquierda de la columna de la dirección. Empuje hacia adelante para activarla y hacia atrás para desactivarla.

CONTROL DE ATENUACIÓN DEL TABLERO

El control de atenuación del tablero de instrumentos está incorporado al interruptor de luces delanteras. Dé vuelta a la perilla a la derecha/a la izquierda cuando el control de la luz delantera esté en la posición de luz de estacionamiento o luz baja. Para encender la luz de cortesía, dé vuelta a esta perilla totalmente a la izquierda.

INTERRUPTOR DE INTERMITENTES DE PELIGRO

El intermitente de peligro, también llamado intermitente de emergencia o intermitente de cuatro vías, se controla con un interruptor situado en la parte superior de la columna de la dirección. Utilícelas solamente en caso de emergencia para advertir al tráfico de una rotura de vehículo, de un peligro inminente, etc. Los intermitentes de peligro pueden operarse aunque la ignición esté apagada. Oprima el control para activar al mismo tiempo todos los intermitentes de peligro. Oprima el control nuevamente para apagar los intermitentes.

CONTROL DE VELOCIDAD (CONTROL DE CRUCERO)

Todos los controles están situados en la sección central del volante de dirección. No utilice control de velocidad en tráfico intenso ni en carreteras serpenteantes, resbaladizas o sin pavimentar. No ponga la palanca de la caja de cambio en neutro cuando esté encendido el control de velocidad. Los controles ON/OFF se encuentran en el lado izquierdo. Oprimir el interruptor **ON** para activarlo. Observe que la velocidad del vehículo debe ser al menos 30 millas por hora para que comience el control de velocidad.



Para apagar el control de velocidad, oprima **OFF**.

Una vez apagado el control de velocidad, se borrará la velocidad programada anteriormente. El resto de los interruptores del control de velocidad están situados en el lado derecho del volante de dirección.



Para acelerar, oprima **SET ACCEL**.

Si asciende o desciende una colina pronunciada, la velocidad puede ser momentáneamente mayor o menor que la velocidad programada. Esto es normal.

El control de velocidad no puede reducir la velocidad del vehículo si esta aumenta por encima de la velocidad programada al descender una colina. Si la velocidad de su vehículo es mayor que la velocidad programada al descender una colina, puede cambiar a una marcha inferior o aplicar los frenos para reducir la velocidad del vehículo.

Para programar una velocidad mayor, oprima **SET ACCEL** y no lo suelte. Libere el control cuando alcance la velocidad deseada del vehículo. O puede oprimir y liberar repetidamente **SET ACCEL**. Cada vez que oprima el botón o acelere con el pedal del acelerador aumentará la velocidad programada en 1 milla por hora. Al alcanzar la velocidad deseada, oprima y suelte **SET ACCEL**.



Puede acelerar con el pedal del acelerador en cualquier momento mientras utiliza el control de velocidad. Al liberar el pedal del acelerador, el vehículo regresará a la velocidad programada anteriormente.

Para programar una velocidad inferior, oprima **COAST** sin soltarlo. Libere el control cuando alcance la velocidad deseada. O puede oprimir y soltar repetidamente **COAST**.

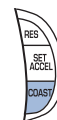

Cada vez que oprima el botón o el pedal del freno, disminuirá la velocidad en 1 milla por hora. Al alcanzar la velocidad deseada, oprima **SET ACCEL**.

Para desactivar el control de velocidad, apriete el pedal del freno. Desactivar el control de velocidad no borrará la velocidad anteriormente programada. Oprimir **OFF** borrará la velocidad anteriormente programada.

Para regresar a una velocidad programada anteriormente, oprima **RES**. Para que **RES** funcione, la velocidad del vehículo debe ser mayor que 30 millas por hora. Si, durante un ascenso, el vehículo disminuye la velocidad más de 10 millas por hora por debajo de la velocidad programada, el control de velocidad se desactivará. Esto es normal. Se reactivará al oprimir **RES**.



INDICADORES DE DIRECCIÓN

Empuje hacia abajo para indicar un giro a la izquierda. Empuje hacia arriba para indicar un giro a la derecha.

CONTROL DEL LIMPIAPARABRISAS/LAVADOR

El control del limpiaparabrisas/lavador está situado en el extremo del brazo de la señal de giro, a la izquierda de la columna de la dirección. Dé vuelta al control del limpiaparabrisas hasta el intervalo deseado o la posición alta y baja.

Las barras de longitudes variables del brazo de la señal de giro son para las escobillas intermitentes. Estando en esta posición, dé vuelta al control hacia arriba para intervalos más cortos y hacia abajo para intervalos más largos.

Oprima el control al extremo del brazo de la señal de giro para activar el lavador. Para un ciclo de lavado más largo, oprima y no suelte. El lavador se apagará automáticamente pasados diez segundos de uso continuo.

CONTROL DE CALEFACCIÓN, VENTILACIÓN Y AIRE ACONDICIONADO

CONTROL DEL VENTILADOR

Controla el volumen de aire que circula dentro del vehículo.

PERILLA DE CONTROL DE TEMPERATURA

Controla la temperatura del flujo de aire dentro del vehículo cuando el selector de modo está en calefacción o aire acondicionado.

CONTROL DEL SELECTOR DE MODO

Controla la dirección del flujo de aire en el interior del vehículo y permite la selección de calefacción, ventilador o aire acondicionado. En la posición OFF se impide la entrada del aire exterior y el ventilador no funciona. Utilice este modo para evitar la entrada de olores no deseados al vehículo solo por períodos cortos.

MAX A/C utiliza aire recirculado para enfriar el vehículo. MAX A/C es más ruidoso que NORM A/C y enfriará más rápidamente el interior del vehículo. El flujo de aire provendrá de los registros del tablero de instrumentos. Este modo también puede usarse para evitar la entrada de olores no deseados al vehículo.

NORM A/C utiliza aire exterior para enfriar el vehículo. Es más silencioso que el MAX A/C. El flujo de aire provendrá de los registros del tablero de instrumentos.

VENT distribuye el aire exterior a través de los registros del tablero de instrumentos. No obstante, el aire no se enfriará por debajo de la temperatura del exterior porque el aire acondicionado no funciona en este modo.

FLR permite el máximo de calefacción al distribuir el aire exterior a través de los conductos del piso. No obstante, el aire no se enfriará por debajo de la temperatura del exterior porque el aire acondicionado no funciona en este modo.

MIX distribuye el aire exterior a través de los conductos del desempañador del parabrisas y del piso. Las posibilidades de calefacción y aire acondicionado se ofrecen en este modo. Para más comodidad del cliente, cuando la perilla de

control de temperatura esté en cualquier lugar entre las posiciones mucho calor y mucho frío, el aire distribuido a través de los conductos del piso será ligeramente más cálido que el aire enviado a los conductos del desempañador del parabrisas. Si la temperatura está en cerca de 10 grados C (50 grados F) o más alta, el acondicionador de aire lo deshumidificará automáticamente para reducir el empañamiento.

DEF distribuye el aire exterior a través de los conductos del desempañador del parabrisas. Puede emplearse para eliminar el hielo o el empañamiento del parabrisas. Si la temperatura está en cerca de 10 grados C (50 grados F) o más alta, el acondicionador de aire lo deshumidificará automáticamente para reducir el empañamiento.

Consejos de operación:

En clima húmedo, seleccione desempañador antes de conducir. Esto reducirá el empañamiento en su parabrisas. Después de algunos minutos, seleccione la posición que desee. Para evitar la acumulación de humedad dentro del vehículo, no conduzca con el sistema de control de clima en la posición **OFF**.

Elimine la nieve, el hielo y las hojas de la zona de entrada de aire de la parte de abajo del parabrisas. Si el vehículo ha estado estacionado con las ventanillas cerradas durante el tiempo caluroso, el aire acondicionado enfriará más rápido si conduce durante dos o tres minutos con las ventanillas abiertas. Esto hará que la mayor parte del aire viciado y caliente salga del vehículo. Luego, ponga a funcionar el acondicionador de aire como lo haría normalmente.

No coloque objetos sobre las salidas del desempañador. Estos objetos pueden bloquear el flujo de aire y reducir su capacidad de ver a través del parabrisas. De igual modo, evite colocar objetos pequeños sobre el tablero de instrumentos. Estos objetos pueden caer en las salidas del desempañador y bloquear el flujo de aire y posiblemente dañar el sistema de control de clima.

ASIENTOS Y CINTURONES DE SEGURIDAD

(CINTURONES DE SEGURIDAD)

Hay dos ajustes que se pueden hacer a los asientos del conductor y el pasajero. Levante la manija de la parte delantera del asiento para mover el asiento hacia adelante o hacia atrás. Hale la palanca situada por el lado del asiento que da a la puerta para ajustar el respaldo del asiento.

NUNCA AJUSTE EL ASIENTO NI EL RESPALDO DEL ASIENTO DEL CONDUCTOR CUANDO EL VEHÍCULO ESTÉ EN MARCHA.

Maneje y viaje siempre con el respaldo en posición vertical y con el cinturón de regazo puesto transversalmente por la cadera.

Reclinar el respaldo puede reducir la efectividad del cinturón de seguridad del asiento en caso de choque.

Los asientos del chofer y el pasajero están equipados con un cinturón combinado de regazo y hombro. Para utilizarlo, inserte la lengüeta del cinturón en la hebilla correspondiente hasta que escuche un chasquido y sienta que se engancha. La hebilla correspondiente es la más cercana al sentido del que proviene la lengüeta. Asegúrese de que la lengüeta esté bien sujeta en la hebilla.

Para desabrochar el cinturón, oprima el botón de liberación y saque la lengüeta de la hebilla.

PRETENSOR DEL CINTURÓN DE SEGURIDAD

El vehículo tiene pretensores del cinturón de seguridad en los asientos del conductor y pasajero delantero.

El pretensor de cinturón de seguridad es un dispositivo que elimina el exceso de trenzado del sistema del cinturón de seguridad. El pretensor del cinturón de seguridad usa el mismo sistema captador de impacto que el sistema de la bolsa de aire. Cuando el pretensor del cinturón de seguridad se despliega, se tensa el trenzado del regazo y hombro del cinturón de seguridad.

AJUSTE DE LA ALTURA DEL CINTURÓN DE SEGURIDAD

El vehículo permite ajustar la altura del cinturón de seguridad en los asientos del conductor y pasajero delantero. Ajuste la altura del cinturón de hombro de manera que se apoye transversalmente por la mitad del hombro.

Para bajar la altura del cinturón de hombro, oprima el botón y baje el ajustador de altura deslizándolo. Para subir la altura del cinturón de hombro, suba el ajustador de altura deslizándolo. Hale hacia abajo el ajustador de altura para asegurarse de que quede bloqueado en su lugar.

Coloque el ajustador de altura del cinturón de hombro de manera que el cinturón se apoye transversalmente por la mitad del hombro. Si no ajusta el cinturón de seguridad adecuadamente, podría reducir su efectividad y aumentar el riesgo de lesiones en un choque.

INTERRUPTOR DE ARRANQUE

El interruptor de arranque tiene cinco posiciones. Observe que las posiciones no están marcadas.

ACCESORY permite que los accesorios eléctricos como el radio funcionen cuando el motor está apagado.

PARK bloquea el volante de dirección, la palanca de la caja de cambio de transmisión automática y permite quitar la llave.

OFF apaga el motor y todos los accesorios sin bloquear el volante de dirección.

ON todos los circuitos eléctricos están en funcionamiento. Las luces de advertencia encendidas. La posición de la llave al conducir.

START pone en marcha el motor. Libere la llave tan pronto el motor arranque.

DIRECCIÓN CON INCLINACIÓN AJUSTABLE

La casa móvil está equipada con un volante de dirección con inclinación ajustable. El control es una pequeña pieza situada debajo a la izquierda del volante de dirección. Solo tiene que halar hacia el control de inclinación ajustable para mover el volante de dirección hacia arriba o hacia abajo. Sostenga el control mientras ajuste el timón a la posición deseada, suéltelo después. Nunca ajuste el volante de dirección cuando el vehículo esté en marcha.

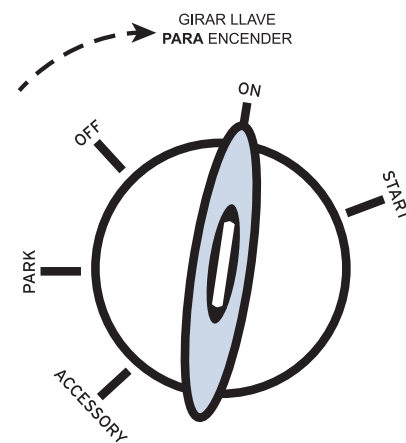

REGLAS DE CONDUCCIÓN Y VIALES

CONducir DE FORMA SEGURA

ANTES DE PARTIR

Nota: no deje que otra persona conduzca la casa móvil. Solo el arrendatario y quienes aparecen en el Convenio de Arrendamiento como otros choferes están autorizados para operar la casa móvil. El arrendatario es absolutamente responsable de cualquier daño ocasionado por un chofer no autorizado.

Antes de sentarse en el asiento del chofer, revise el área alrededor de su casa móvil. Un auto, una bicicleta, un niño o una rama de árbol pueden estar detrás, cerca del techo o al lado de su vehículo y permanecer invisibles hasta que sea demasiado tarde. Hay unos cuantos puntos ciegos que definitivamente debe chequear a la hora de estacionarse o dar marcha atrás.

Antes de arrancar el motor, recorra el interior y el exterior del vehículo.

CERCIÓRESE DE QUE:

- La línea de servicio de grupo electrógeno esté conectada al receptáculo dentro del compartimiento para ella.
- Las puertas de todos los compartimientos estén cerradas o bloqueadas.
- Nada quede atrás.
- Las mangueras de agua dulce y de descarga estén desconectadas y guardadas.
- Revisó el suministro de agua dulce. Está seguro de llevar agua suficiente para llegar a su destino.
- No haya indicios de fugas de fluidos debajo del vehículo.
- Las ventanas del techo estén cerradas.
- La puerta del refrigerador esté asegurada con el pasador.
- Las puertas y gavetas de los armarios estén cerradas.
- La puerta de entrada al tráiler esté cerrada **Y EL CERROJO** pasado.

- No haya cosas sueltas en el vehículo. No coloque cosas pesadas en los compartimientos de arriba.
- Revisó la cantidad de combustible. Está seguro de llevar combustible suficiente para llegar a la próxima estación de servicio.
- Cerró la tapas de la alcantarilla exterior y las válvulas de desagüe.
- Revisó el límite de altura.
- Los espejos retrovisores laterales estén bien alineados y sujetos. Para conducir con seguridad debe usar los espejos retrovisores laterales, así que trate de acostumbrarse a ellos tan pronto como sea posible.
- Pone cuidado extremo y observador en espacios reducidos. La mayoría de los accidentes ocurren al maniobrar en condiciones estrechas, como estacionamientos o estaciones de servicio.
- ¡Se abrochó el cinturón de seguridad! ¡Es la ley!
- **LIBERÓ EL FRENO DE ESTACIONAMIENTO.**

PREPARACIÓN PARA ARRANCAR EL VEHÍCULO

Antes de arrancar el motor, asegúrese de que todos los ocupantes del vehículo se hayan abrochado los cinturones de seguridad. Asegúrese de que las luces delanteras y los accesorios del vehículo estén apagados. Asegúrese de que el freno de estacionamiento esté puesto. (Página 11)

Asegúrese de que el cambio de velocidades esté en la posición "P" - Park (estacionamiento). (Página 11)

NOTA: cuando arranque un motor con inyección de combustible, evite apretar el acelerador antes o durante el arranque. Solo utilice el acelerador cuando tenga dificultad para arrancar el motor.

Dé vuelta a la llave a **ON** sin llevarla a **START**.

NOTA: las posiciones de la llave (OFF, ON, etc.) no están marcadas. (Página 7)

SOLUCIÓN DE PROBLEMAS - Si tiene dificultades para darle vuelta a la llave, gire con firmeza el volante de dirección a la izquierda y la derecha hasta que la llave dé vuelta libremente. Esta situación puede ocurrir cuando las ruedas

delanteras están viradas o una de ellas está contra el borde de la acera o cuando se gira el volante de dirección al entrar o salir del vehículo. Varias luces del tablero de instrumentos se encenderán brevemente.

ARRANQUE DEL MOTOR

Gire la llave a **START** sin apretar el pedal del acelerador. Libere la llave tan pronto el motor arranque. La llave regresará a **ON**.

Si el motor no arranca en cinco segundos en el primer intento, gire la llave a **OFF**. Pasados diez segundos, inténtelo de nuevo. Si el motor no arranca después de dos intentos, espere diez segundos y apriete el pedal del acelerador de 1/3 a 1/2 y no lo suelte. Ponga la llave en posición. Cuando el motor arranque, suelte la llave y después suelte el pedal del acelerador gradualmente a medida que el motor acelere. Deje que el motor funcione en ralentí unos segundos antes de conducir.

NOTA: si la temperatura está por debajo de 10 °F, espere hasta 15 segundos entre intentos para que el motor arranque.

Un sistema computarizado controla las revoluciones por minuto del motor o RPM en ralentí. Cuando el motor arranca, la RPM en ralentí funciona más rápido para calentar el motor. Si la velocidad en ralentí del motor no disminuye automáticamente, llame a Ayuda al Viajero. No deje el vehículo en ralentí por más de 10 minutos a altas revoluciones del motor.

El ralentí prolongado a altas revoluciones puede producir temperaturas muy altas en el motor y el sistema de escape y crear un riesgo de incendio u otros daños.

Solución de problemas

PROBLEMA:

El motor arranca despacio o no arranca del todo.

SOLUCIÓN 1:

Utilice el interruptor de arranque de emergencia. (Ver a la derecha)

SOLUCIÓN 2:

Limpie y/o apriete los bornes de la batería.

ARRANQUE DE EMERGENCIA

Su casa móvil tiene un interruptor de arranque de emergencia para usarlo en caso de que la batería del compartimiento del motor se descargue o haya frío. El interruptor conecta temporalmente la batería del tráiler a la batería del compartimiento del motor para darle energía extra de arranque.

Para usar el sistema de arranque de emergencia:

1. Asegúrese de que el vehículo esté detenido, en posición "P" (PARK) y aplique el freno de estacionamiento.
2. Oprima y no suelte el interruptor de arranque de emergencia.
3. Arranque el motor con el interruptor de arranque.
4. Suelte el interruptor de arranque de emergencia.

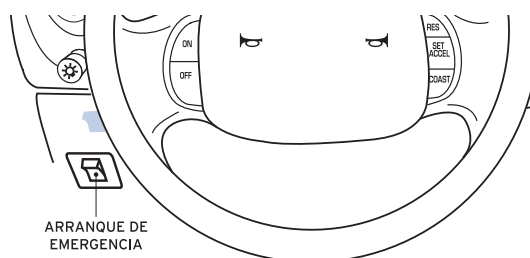

CONducir su casa móvil

No estacione, deje en ralentí ni conduzca la casa móvil por hierba seca ni otro tipo de cubierta vegetal seca. El sistema de emisión calienta el compartimiento del motor y el sistema de escape, lo que puede provocar un incendio.

Aunque es inodoro e incoloro, el monóxido de carbono está presente en los gases de escape. Tome medidas de precaución para evitar sus efectos nocivos. Si huele gases de escape dentro de la casa móvil, llame de inmediato a Ayuda al Viajero. No conduzca con olor a gases de escape.

FRENOS

Los frenos de servicio se ajustan solos. Un ruido ocasional en los frenos es normal y, por lo general, no indica un desperfecto del sistema de frenos del vehículo. En operación normal, los sistemas de freno automático pueden emitir un chirrido ocasional o intermitente cuando se aplican los frenos. Dichos ruidos se escuchan durante las primeras aplicaciones del freno en la mañana; sin embargo, tal vez pueden escucharse en cualquier momento durante el frenado y pueden aumentar debido a las condiciones ambientales, tales como el frío, el calor, la humedad, el polvo del camino, el salitre o el lodo.

SI AL FRENAR SE ESCUCHA UN SONIDO DE "METAL CONTRA METAL", "AMOLADO CONSTANTE" O "CHIRRIDO CONTINUO", LOS MATERIALES DE FRICCIÓN DE FRENOS PUEDEN ESTAR GASTADOS. LLAME DE INMEDIATO A AYUDA AL VIAJERO

SISTEMA DE FRENOS ANTIBLOQUEANTES (ABS) EN LAS CUATRO RUEDAS

Su casa móvil está equipada con frenos antibloqueantes (ABS). Utilice los frenos antibloqueantes como si fueran frenos normales. Puede sentir que los frenos vibran o puede

notar algo de ruido fuera del vehículo, pero esto es normal. Deje que los frenos antibloqueantes trabajen para usted, pero recuerde: las ruedas delanteras pueden aun dejar de rodar. Si esto ocurre, libere una presión suficiente sobre los frenos para que las ruedas rueden nuevamente y pueda conducir.

El símbolo (ABS) en su tablero de instrumentos se enciende momentáneamente cuando se gira la ignición y el motor está apagado. Si la luz permanece encendida, el (ABS) necesita mantenimiento. Con la luz (ABS) encendida, el sistema de frenos antibloqueantes queda desactivado y el frenado normal sigue siendo operante o a menos que la luz de advertencia del freno también se mantenga iluminada al liberar el freno de estacionamiento. Después de arrancar el motor y comenzar la marcha, el ABS realiza una autocomprobación. Durante esta comprobación puede escucharse un corto ruido mecánico. Esto es normal. Si se encuentra una falla, se encenderá la luz de advertencia del ABS. Si el vehículo presenta una vibración o temblor continuo en el volante de dirección durante el frenado, llame a Ayuda al Viajero.

El ABS funciona por detección del comienzo del bloqueo de las ruedas al aplicar los frenos y compensa esta tendencia. Se evita que las ruedas se bloqueen aunque se frene con fuerza. En caso de emergencia o cuando se requiera la máxima eficacia del ABS, aplique una fuerza continua sobre el freno. El ABS se activará inmediatamente permitiendo que usted mantenga el control total de la dirección y, siempre que haya suficiente espacio, le permitirá evitar obstáculos y hacer que el vehículo se detenga de forma controlada.

El sistema antibloqueante no disminuye el tiempo necesario para aplicar los frenos ni siempre reduce la distancia de detención. Para detenerse, siempre deje suficiente espacio entre su vehículo y el vehículo frente a usted.

EN CASO DE FALLA REPENTINA DE UN NEUMÁTICO:

- Evite aplicar el freno con fuerza
- Disminuya la velocidad gradualmente
- Sostenga el volante de dirección firmemente y muévase despacio hacia un espacio seguro, fuera de la vía
- Estacione en un lugar bien nivelado
- Apague la ignición
- Encienda el sistema intermitentes de peligro
- Llame al **1-800-334-4110** para recibir ayuda.

BLOQUEO DE FRENO/CAMBIO

NOTA: su vehículo está equipado con una función de bloqueo de freno/cambio. Esta función evita cambiar de la posición **PARK** a menos que tenga apretado el pedal del freno. (La ignición debe estar en la posición "ON".)

Siempre apriete el pedal de freno antes de tratar de sacar el selector de la caja de cambio de **PARK**.

ADVERTENCIA: cuando esté estacionado, mantenga el pedal del freno abajo al mover el selector de la caja de cambio de una posición a otra. Si no mantiene el pedal del freno abajo, el vehículo puede saltar al cambiar de velocidad.

CONDUCCIÓN UTILIZANDO LA CAJA DE CAMBIO

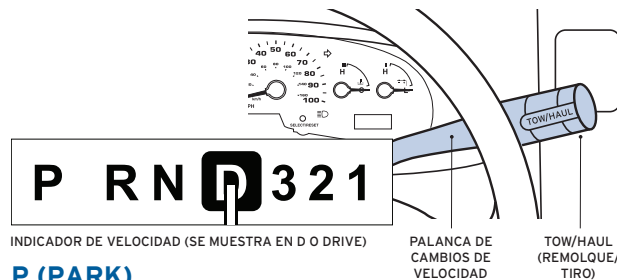

INDICADOR DE VELOCIDAD (SE MUESTRA EN D O DRIVE)

P (PARK)

Siempre detenga completamente el vehículo antes de cambiar a **P** (PARK). Esta posición bloquea la transmisión y evita que las ruedas giren. Para trabar firmemente la caja de cambio en la posición **P** (PARK), hale la palanca hacia usted, empújela completamente en sentido anti horario (izquierda) hasta el tope y luego hacia el tablero de instrumentos. La caja de cambio está firmemente trabada en **P** (PARK) si no puede rotarla en el sentido horario sin levantarla hacia usted.

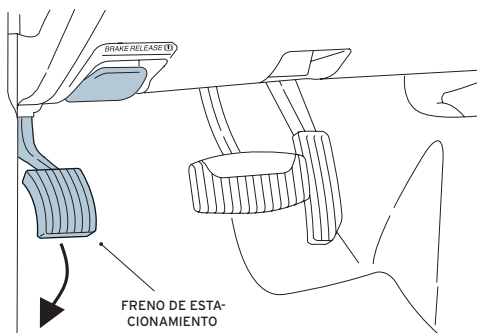

ADVERTENCIA: al estacionarse, además de colocar la caja de cambio en **P** (PARK), siempre debe poner completamente el freno de estacionamiento.

Siempre apague la ignición cuando salga de su vehículo. No deje desatendido el vehículo cuando el motor esté funcionando.

R (REVERSE)

Con la caja de cambio en la posición R (REVERSE), el vehículo se moverá marcha atrás. Siempre detenga completamente el vehículo antes de cambiar a o salir de R (REVERSE).

N (NEUTRAL)

Cuando la caja de cambio está en la posición N (NEUTRAL), el vehículo puede arrancarse y rodar libremente. Mantenga oprimido el pedal del freno cuando esté en esta posición.

D (DRIVE)

Esta posición de la caja de cambio es para la conducción normal. Permite que la transmisión utilice todas las velocidades, lo cual reduce el consumo de combustible y el desgaste del motor. A medida que el vehículo acelera, la transmisión cambia automáticamente de velocidad. Si necesita más potencia para pasar o subir una colina, apriete el pedal del acelerador y la transmisión cambiará a una velocidad más baja. Con la luz indicadora Tow/Haul en **ON** (ver página 4), el frenado del motor ocurrirá al descender una cuesta.

CUÁNDO UTILIZAR 3 (TERCERA VELOCIDAD)

Utilice 3 (TERCERA) para una mejor tracción en caminos deslizantes y para un mejor frenado del motor.

CUÁNDO UTILIZAR 2 (SEGUNDA VELOCIDAD)

Use 2 (SEGUNDA) para arrancar en caminos deslizantes o para proporcionar más frenado del motor al descender cuestas.

NOTA: no vaya a más de 55 mph (88 km/h) en esta velocidad.

CUÁNDO UTILIZAR 1 (VELOCIDAD BAJA)

Utilice 1 (BAJA) para subir o bajar cuestas pronunciadas y para proporcionar frenado del motor máximo.

NOTA: no vaya a más de 30 mph (48 km/h) en primera velocidad.

CONSEJOS PARA CONDUCIR DE FORMA SEGURA

VELOCIDAD

- Conduzca a velocidad estable para ahorrar combustible. Manténgase en el centro de su carril.
- Recuerde que está conduciendo un vehículo alto y debe estar preparado para encontrar vientos laterales.
- No conduzca cuando esté cansado. Se requiere una concentración total cuando se conduce una casa móvil.
- El exceso de velocidad es una de las causas más frecuentes de accidentes de tránsito.
- Con condiciones climáticas ideales, la velocidad máxima nunca deberá sobrepasar los límites de velocidad establecidos.
- Reduzca la velocidad durante el mal tiempo para evitar accidentes.
- Observe y cumpla con todos los límites de velocidad, ya que los mismos pueden cambiar de pronto.
- A su regreso, deberá pagar en el mostrador de arrendamiento todas las multas por exceso de velocidad y estacionamiento.

UTILICE LOS CARRILES PARA CAMIONES EN LAS CASETAS DE PEAJE



LÍMITE DE ALTURA

- Siempre debe estar al tanto de las dimensiones de su casa móvil.
- Las ramas bajas de los árboles, las marquesinas y letreros de las gasolineras, restaurantes y campamentos pueden dar pie a problemas de altura.
- Recuerde que hay cosas colocadas en el techo (p. ej.: acondicionador de aire, paneles solares y rejillas de ventilación) que añaden una altura considerable al techo.
- Las casas móviles son mucho más altas que un auto convencional, de manera que debe recordar que es necesario una altura de al menos 12 pies (3.7 metros).
- Recuerde esto cuando se aproxime a las marquesinas de las gasolineras, árboles, pasos superiores, túneles, puentes, casetas de peaje, restaurantes, etc.
- Siempre debe utilizar los carriles para camiones en las casetas de peaje.

PASAR OTRO VEHÍCULO

Los espejos laterales no brindan una visibilidad completa al cambiar de carril. Tenga cuidado con los puntos ciegos directamente al lado del conductor y directamente detrás de la casa móvil. Debido al peso y la longitud de la casa móvil, se requiere más tiempo y distancia para pasar a otros vehículos. Cerciérese de tener suficiente camino despejado por delante.

Recuerde que su casa móvil es mucho más larga que un auto, por lo que debe dar a otros conductores suficiente espacio antes de entrar de nuevo al carril.

Es ilegal pasar sin señalización o pasar en una colina, curva o cruce de peatones.

CONDUCCIÓN DE NOCHE

De ser posible, no lo haga. Una enorme cantidad de accidentes ocurren por la noche. Un chofer cansado, especialmente uno que esté sobrepasando el límite de velocidad, unido a malas condiciones de conducción pueden contribuir a un accidente.

ESTACIONAR Y DAR MARCHA ATRÁS

¡¡¡No dependa de los espejos al dar marcha atrás!!! Siempre use un observador - siempre que sea posible, tenga a alguien fuera de la casa móvil para revisar el límite de altura, el espacio libre a los lados y otros obstáculos. Mantenga el espacio libre adecuado con respecto a los espejos.

Al estacionarse, las ruedas deben virarse contra el borde de la acera, el vehículo debe estar en P (Park) y el freno de estacionamiento aplicado.

ALARMA DE RETROCESO

Su casa móvil está equipada con una alarma de retroceso. Esta alarma consiste de un fuerte "pitido" repetitivo para advertir a las personas que usted está dando marcha atrás. El sonido se produce automáticamente siempre que usted ponga la caja de cambio en posición de retroceso.

RADAR DE RETROCESO

Su casa móvil está equipada con un radar de retroceso. Este radar emite un pitido dentro de la cabina cuando el vehículo se acerca a algún objeto. El radar emite el pitido lentamente cuando usted se encuentra a 6 pies de una obstrucción. Emite el pitido rápidamente cuando se encuentra a 2 pies de la obstrucción. Cuando escuche este pitido rápido, ¡detenga la marcha atrás!

COLINAS (ASCENSO Y DESCENSO) (VER TOW/HAUL EN LA PÁGINA 4)

Al subir una colina, la transmisión cambiará automáticamente a velocidades más bajas. Esto disminuye el esfuerzo del motor y ahorra combustible. No apriete el pedal del acelerador hasta al piso en cuestas empinadas. Esto desperdicia combustible, recalienta el motor y la transmisión y puede ocasionar daños permanentes. Use solo la cantidad suficiente de combustible para mantener el avance.

Al descender una colina, cambie a una velocidad más baja para desacelerar a un nivel más lento y seguro. Nunca utilice los frenos como el único método para controlar la velocidad cuesta abajo. Frenar constantemente puede inutilizar el poder de detención de los frenos. El nivel de velocidad más bajo utiliza el motor para "frenar" el vehículo. Nunca utilice solo los frenos para bajar una colina. Esto sobrecalentará los frenos y hará que fallen a la larga y será responsabilidad suya.

GIROS

Gire lenta y cautelosamente.

Recuerde que las casas móviles tienen un radio de giro mucho más amplio que un auto. Haga giros amplios y observe el espacio libre a los lados y el límite de altura. El límite de altura no siempre está marcado. Esté atento a que la parte trasera del vehículo no se abra demasiado.

FRENADO Y DETENCIÓN

¡NO CONDUZCA DEMASIADO CERCA DE OTRO VEHÍCULO! EN SUPERFICIES NORMALES, DEJE AL MENOS CUATRO SEGUNDOS ENTRE USTED Y EL VEHÍCULO DELANTE.

Cuando el vehículo delante de usted pase determinado punto, como un letrero, cuente "mil uno, mil dos, mil tres, mil cuatro". Esto demora cerca de cuatro segundos. Si usted pasa el mismo punto antes de terminar de contar, está demasiado cerca. Para superficies resbaladizas, deje todavía más espacio.

El uso prolongado de los frenos podría sobrecalentar y desvanecer gradualmente los frenos, lo cual requiere una mayor distancia de detención.

Evite paradas bruscas. El frenado o los cambios de velocidad bruscos en una superficie resbaladiza pueden causar patinaje, pérdida de control y accidentes.

DISPOSITIVOS DE CONTROL DE ACCESO (PÚAS PARA NEUMÁTICOS)

Esté al tanto de los dispositivos de control de acceso. Estos dispositivos están hechos para perforar agujeros y arruinar los neumáticos. Puede haber letreros de advertencia. Usted es responsable de cualquier daño a los neumáticos debido a negligencia.

INCLEMENCIAS DEL TIEMPO O TEMPERATURAS BAJO CERO

Reduzca la velocidad en condiciones de vientos o lluvias fuertes.

La dimensión de las casas móviles las hacen vulnerables a los vientos laterales.

Las distancias de frenado aumentan cuando se conduce sobre el hielo, la nieve o la lluvia. Deje espacio extra entre usted y el vehículo delante.

En condiciones de tiempo severo, conduzca despacio con los faros delanteros encendidos. Evite los arcones sin pavimentar después de la lluvia. Usted es responsable de los cargos de remolque si se atasca.

SI CONDUCE EN LA NIEVE, NO UTILICE CADENAS PARA NIEVE. SI SE REQUIEREN CADENAS, ¡NO CONDUZCA! LAS CADENAS PARA NIEVE PUEDEN DAÑAR LA CASA MÓVIL. QUEDA TERMINANTEMENTE PROHIBIDO UTILIZAR CADENAS PARA NIEVE EN NUESTRAS CASAS MÓVILES.

En el caso de una **TORMENTA DE POLVO**, salga de la carretera y apague las luces.

En climas extremadamente **CÁLIDOS**, evite conducir al mediodía. Si debe hacerlo, conduzca lentamente. Mantenga apagado el aire acondicionado hasta que esté conduciendo por carreteras niveladas. Traiga un suministro extra de agua.

En caso de temperaturas extremadamente bajas se requieren procedimientos especiales de operación para evitar daños por congelación (vea "Operaciones de invierno y daños por congelación" en la página 45). Esta es responsabilidad suya y **USTED SE HARÁ RESPONSABLE DE CUALQUIER DAÑO QUE PUEDA OCURRIR**. Chequee con su estación de arrendamiento antes de partir o llame a Ayuda al Viajero para averiguar si pudieran darse condiciones de temperaturas bajo cero. Es responsabilidad del arrendatario avisar al representante de Cruise America si piensa viajar en condiciones de temperaturas bajo cero. Por solicitud y con un cargo, una estación de Cruise America acondicionará el vehículo para el invierno.

Las temperaturas bajo cero también afectan el sistema de propano. En caso de temperaturas extremadamente bajas, puede que no haya suficiente calor en el exterior como para evaporar el propano líquido en el tanque. Esto puede reducir y, hasta detener, el flujo a los electrodomésticos.

Si tiene otras preocupaciones con respecto a estas condiciones, llame a Ayuda al Viajero.

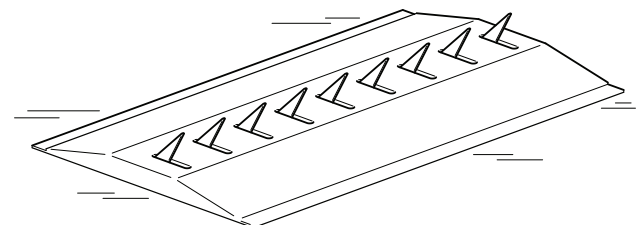

DISPOSITIVOS DE CONTROL DE ACCESO (PÚAS PARA NEUMÁTICOS)

REABASTECIMIENTO DE COMBUSTIBLE Y PROPANO (GAS PROPANO)

Antes de rellenar el tanque de combustible y/o tanque de gas propano:

- Apague todos los electrodomésticos de gas y llamas piloto (calentador de aire, calentador de agua, refrigerador y estufa). Cierre el tanque de propano.
- Apague el motor y el generador.
- Use solo gasolina regular sin plomo.

ADVERTENCIA: NO USE DIÉSEL. Si se añade diésel a un motor de gasolina, el cliente se hará responsable de cualquier cargo debido a la limpieza del motor, cargos de eliminación, cargos ambientales y cargos por cualquier reparación y/o remolque.

- Revise los neumáticos y la presión. La presión recomendada es 80 lb/pulg² para neumáticos "fríos", es decir, cuando el vehículo ha estado estacionado al menos una hora y fue conducido menos de 3 millas.

⚠ WARNING

**MAINTAIN PROPER
AIR PRESSURE
TIRE: LT225/75R16
PSI COLD: 80
(KPA: 550)**

ADVERTENCIA: NO INFLE LOS NEUMÁTICOS POR DEBAJO DE LO DEBIDO PARA HACERSE EL VIAJE MÁS FÁCIL.

Esta es una equivocación peligrosa. Los neumáticos bajos de aire pueden dar pie a que los neumáticos se recalienten muy rápido provocando la separación de la banda de rodamiento, lo que hará que se revienten.

- Revise el aceite, el aceite de transmisión, el refrigerante del motor y el líquido del limpia parabrisas cada vez que rellene el tanque de combustible. Si se requiere cambio de aceite o de aceite de transmisión, se le reembolsará dicho gasto. Conserve los recibos. Utilice aceite de motor 5W-20.
- Revise el nivel de aceite del generador (con el generador apagado) después de 6 horas de uso. Use aceite SAE 30 para el generador. (Ver página 26)
- Revise las luces de freno y la operación de los indicadores de giro.
- Ajuste los espejos.
- En ningún momento retire la tapa del radiador por motivo alguno. Pueden ocurrir lesiones graves. Siempre revise visualmente el nivel de refrigerante en el depósito transparente del refrigerante. De ser necesario, añada refrigerante.
- No deje objetos valiosos en la casa móvil cuando no esté atendida. Llévelos siempre consigo.
- Cuando se detenga por un tiempo, revise la casa móvil por debajo para ver si hay alguna fuga del vehículo. Si hay fugas, invéstígelas.
- Cerciórese de que los niveles del líquido de freno estén entre las marcas MIN y MAX del rango de operación normal. Si los niveles de líquido están fuera del rango de operación normal, llame a Ayuda al Viajero para programar una reparación.
- Recuerde que, aparte de la adición de combustible y lubricantes, debe ser un profesional el que realice todos los servicios de mantenimiento.
- Siempre debe tener alguien en el exterior del vehículo que le sirva de guía cuando estacione o dé marcha atrás.

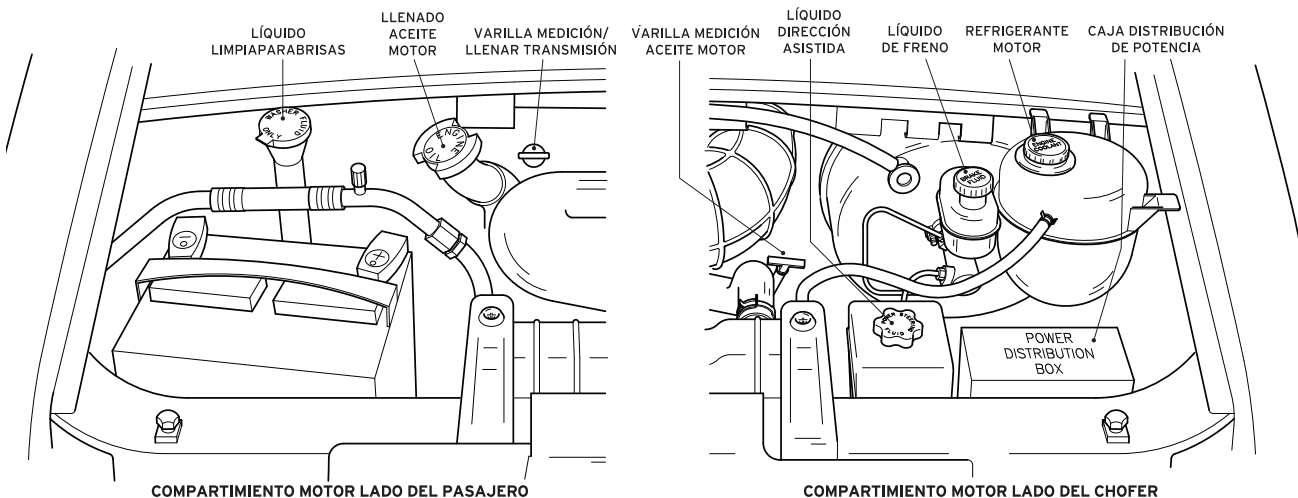

ACCIDENTES, SERVICIO Y MANTENIMIENTO

ACCIDENTES

En caso de accidente avise inmediatamente a Cruise America llamando al número gratuito **1-800-334-4110** y haga un informe detallado por escrito a su regreso. Siempre obtenga un informe de la policía. En ocasiones, la policía no puede llegar hasta usted. En este caso, proporcione su información por teléfono y solicite un número de caso. Si no es posible obtener un informe de la policía, usted debe obtener toda la información de la otra parte, incluyendo el nombre completo, número y estado de matrícula del vehículo, información del seguro y una explicación por escrito de los detalles del accidente.

Todo accidente que implique un tercero **DEBE REPORTARSE EN UN PLAZO DE 24 HORAS**. Usted debe proporcionar un informe de la policía, número de caso y un informe completo del incidente/accidente al devolver el vehículo arrendado.

TARJETA DE IDENTIFICACIÓN (ID) DE ASEGURADO

Cuando arrendó su RV, se le proporcionó una tarjeta de identificación (ID) de asegurado. Deje esta tarjeta de identificación de asegurado y los documentos de matrícula del vehículo dentro de la casa móvil. No lleve estos documentos con sus documentos personales.

SERVICIO Y REPARACIÓN DE EMERGENCIA

En caso de falla mecánica que impida operar el vehículo, saque el vehículo de la vía a la primera oportunidad. Llame al **1-800-334-4110** para recibir instrucciones. Nunca abandone el vehículo bajo ninguna circunstancia.

Todas las reparaciones que sobrepasen los \$75.00 requieren autorización de Ayuda al Viajero. No hay que llamar por teléfono a Ayuda al Viajero para las reparaciones e incidentes de hasta \$75.00. El mantenimiento de los niveles de líquidos no requiere de autorización. Conserve todos los recibos para recibir el reembolso.

REPARACIÓN DE NEUMÁTICOS

Se proporciona un neumático de repuesto para el caso de un pinchazo. Para su seguridad, no proporcionamos herramientas para cambiar neumáticos. Para ayuda, llame al **1-800-334-4110**.

CÓMO PROTEGERSE CONTRA ESTAFAS DE REPARACIÓN

Cuando se encuentre en una estación de servicio o de combustible, nunca deje la casa móvil desatendida. Observe atentamente a lo que el encargado del servicio está haciendo y haga preguntas. Tenga cuidado con las tácticas de venta apremiantes. Llame a Ayuda al Viajero antes de acordar ninguna reparación.

Recuerde: las reparaciones de más de \$75.00 requieren de nuestra autorización o no se le reembolsará. Las reparaciones e incidentes de hasta \$75 no tienen que consultarse con Ayuda al Viajero.

Recomendamos hacer los cambios de aceite requeridos en firmas nacionales, como Jiffy Lube, Ford o Goodyear. La mayoría de los cambios de aceite deben costar alrededor de \$75.00. Pida el precio de un cambio de aceite antes de que se inicie el trabajo. Si parece demasiado alto, llame a Ayuda al Viajero, al 1-800-334-4110 o dirjase a otra estación de servicio.

EQUIPOS DE SEGURIDAD

ALARMA DEL DETECTOR DE HUMOS

PRECAUCIÓN: no desconecte la alarma del detector de humos por comodidad al cocinar alimentos que puedan activarla. En su lugar, abra las puertas y ventanas para dejar salir el aire de la unidad.

Su casa móvil viene con una alarma del detector de humos para su protección y tranquilidad. La alarma se alimenta con una batería de 9-voltios reemplazable. Si requiere reemplazo, comenzará a emitir un chirrido. Reemplace la batería por una nueva, la que encontrará en su Kit de Partida.

LOCALIZACIÓN DE LA ALARMA DE HUMOS

La alarma de humos es redonda y estará adosada al techo interior de la casa móvil.

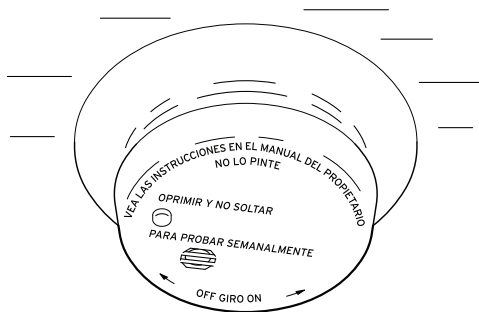

REEMPLAZO DE LA BATERÍA

1. Para instalar la batería nueva, retire la tapa de la alarma de humos rotándola en sentido horario.
2. Retire y deseche la batería existente.
3. Instale la batería nueva (suministrada en su Kit de Partida).
4. Revise que las conexiones de la batería estén seguras y la batería esté firme en su compartimiento.
5. Pruebe la alarma oprimiendo el botón de prueba.
6. Vuelva a instalar la alarma alineando las pestañas en el soporte del techo y girándola en sentido anti horario.
7. Pruebe la alarma nuevamente.

EXTINTOR DE INCENDIOS

Su casa móvil está equipada con un extintor de incendios químico seco. Está clasificado para incendios tipo B (líquidos y grasas) e incendios tipo C (eléctricos). Para utilizar el extintor de incendios, hale el anillo en la parte superior, dirija la boquilla a la base de las llamas y oprima o apriete la palanca.

Cubra todo el ancho de la base de las llamas con un movimiento de barrido de la boquilla de lado a lado.

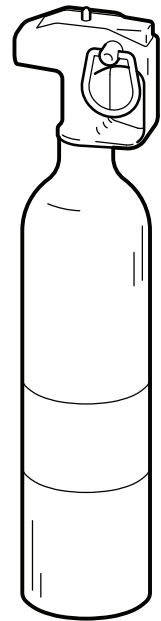

LOCALIZACIÓN DEL EXTINTOR DE INCENDIOS

El extintor de incendios se encuentra en el lado de los escalones de la puerta de entrada del tráiler.

DETECTOR DE FUGAS DE GAS PROPANO

El detector de gas propano es un dispositivo electrónico diseñado para detectar y alertar de una posible fuga de gas propano en la casa móvil. El detector advierte de inmediato al operador con un pitido rápido, agudo y cierra la válvula del tanque de propano.

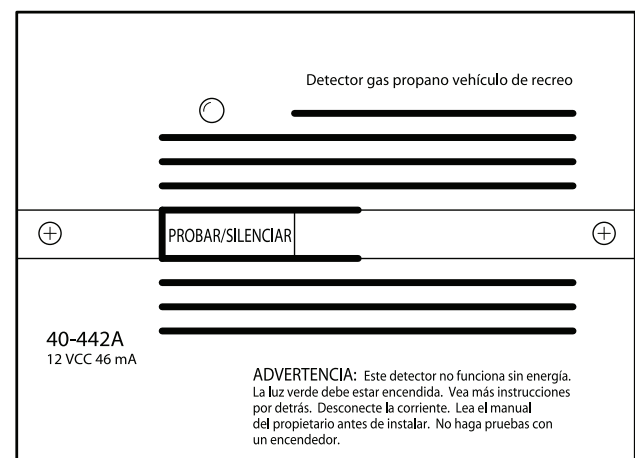

(Vea más información acerca de este detector en la página 31).

DETECTOR DE MONÓXIDO DE CARBONO

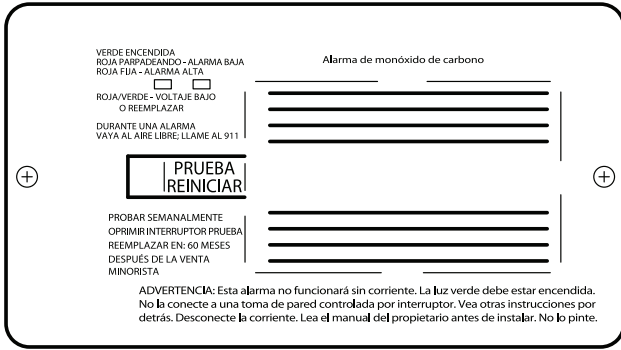

El detector de CO (monóxido de carbono) está ubicado sobre la cama trasera o sobre el comedor. El detector monitorea constantemente el aire dentro de la casa móvil para determinar la presencia de monóxido de carbono. Si hay niveles peligrosos de monóxido de carbono en el interior de la casa móvil, el detector hará sonar una alarma.

Cuando escuche el sonido de la alarma, debe detener el vehículo, si está conduciendo, apagar el motor y el generador, abrir la puerta y salir del vehículo. Si no está conduciendo y escucha el sonido de la alarma, abra todas las ventanas y la puerta para ventilar el interior de la casa móvil. Asegúrese que no haya nada frente al detector o bloqueando el mismo. Una vez que se refresque el tráiler, restablezca el detector. Si el problema persiste, llame a Ayuda al Viajero.

SOLUCIÓN DE PROBLEMAS CON EL DETECTOR DE CO

Un chirrido indicará un bajo nivel de la batería del tráiler. Arranque el motor del chasis para cargar la batería del tráiler.

SALIDA DE EMERGENCIA

La salida de emergencia está ubicada en el área del comedor y/o al final de la casa móvil y está marcada con la siguiente señal, ubicada en la ventana. Abra la ventana y salga de la casa móvil.



También puede salir de la casa móvil por la puerta principal o por las puertas del frente de la cabina.

OPERACIÓN DE LAS VENTANAS

Las ventanas de la casa móvil pueden abrirse tirando ligeramente el pestillo para liberar la ventana y deslizando el cristal para abrir. No olvide cerrar las ventanas cuando esté lloviendo.

Cuando conduzca u opere el generador, usted debe mantener cerradas las ventanas para evitar la entrada de gases de escape a la casa móvil.

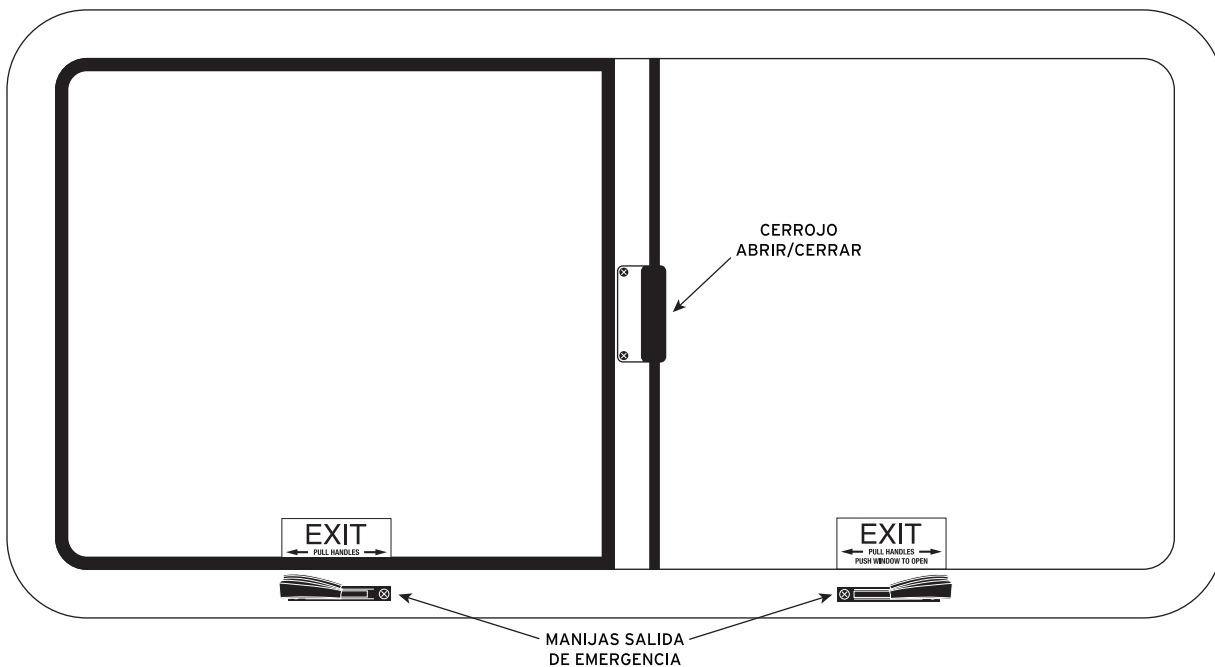
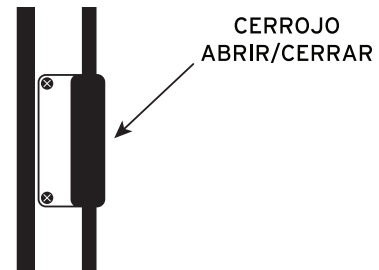

CONSEJOS PARA ACAMPAR Y ESPECIFICACIONES DEL VEHÍCULO

CAMPAMENTOS

AL LLEGAR AL CAMPAMENTO

Siempre trate de llegar a su destino cuando aún sea de día, para que pueda registrarse y ser capaz de localizar su campamento. Algunos campamentos tienen obstáculos y árboles que pueden dañar la parte de arriba o el chasis de su casa móvil.

Siempre busque un campamento que sea llano para que el refrigerador pueda funcionar correctamente.

Si llega después de cerrada la oficina del campamento, puede tener la oportunidad de registrarse después de hora. Siempre es útil llamar de antemano para que el campamento no entregue su sitio a otras personas ni tampoco terminar en uno que no cuente con todas las comodidades. A pesar de que pueda poner a funcionar su generador para la electricidad, puede ser que limiten el uso del generador por la noche.

CONEXIÓN ELÉCTRICA

Solicite un acoplamiento eléctrico siempre que sea posible. Si su estadía es de más de un día, debe solicitar un acoplamiento completo (electricidad, agua y basurero). Esto hará que su estadía sea más agradable, ya que podrá cargar la batería del tráiler y poner a funcionar sus electrodomésticos sin utilizar la batería de 12 voltios. No tendrá que preocuparse de que los electrodomésticos no funcionen porque se ha agotado la batería de 12 voltios del tráiler.

Conectar su casa móvil al suministro eléctrico del campamento es simple y fácil. Solo tiene que retirar la línea de servicio de grupo electrógeno del receptáculo dentro del compartimiento de la casa móvil y conectarla al receptáculo de 120 voltios del campamento. También puede utilizar el adaptador en caso de que el campamento solo tenga un receptáculo de 15 amperes.

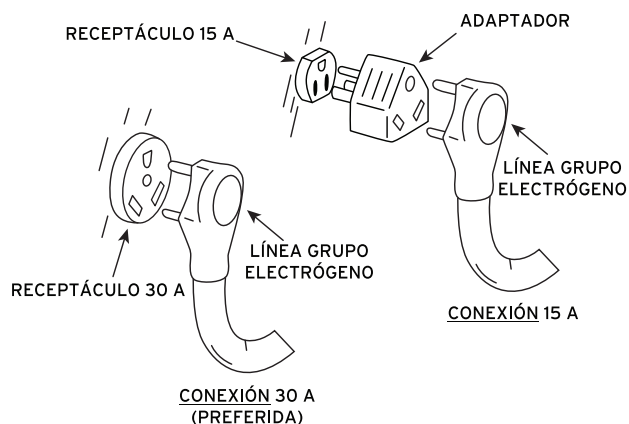

CONEXIÓN DEL AGUA

Retire la manguera de agua dulce y conéctela a la casa móvil y al grifo de agua del campamento. Precaución: el suministro de agua de algunos campamentos proviene de pozos y podría no ser adecuada para beber. Cruise America recomienda firmemente agua embotellada para beber, para cubos de hielo y para cualquier otro consumo humano.

NOTA: algunos campamentos tienen mucha presión de agua, lo que puede provocar fugas en su sistema de agua. Si se encuentra con una presión de agua muy alta, lo instamos a usar un regulador de presión de agua de 30-50 libras (disponible en la tienda del campamento) para evitar roturas de las tuberías de agua.

ADVERTENCIA: si se espera que la temperatura por la noche caiga bajo cero por mucho tiempo, usted debe acondicionar la casa móvil para el invierno. Siga las instrucciones de la sección del sistema de agua dulce (operación en invierno y daño por congelación) de esta guía. Usted será responsable de todos los daños por congelación de la casa móvil. (También vea la página 45)

CONEXIÓN A LA ALCANTARILLA

Retire la manguera de desagüe de su compartimiento de almacenamiento y conéctela a la salida de aguas residuales de la casa móvil. (Vea la página 43: "Vaciado de los tanques de retención") Mantenga cerradas las dos válvulas de vaciado aunque esté conectado al sistema de alcantarilla del campamento. Monitoree los niveles de los tanques y vacíelos solo cuando el panel de monitoreo de una lectura de 3/4 o por encima. Después de vaciarlos, cierre las válvulas y llene el inodoro a un 1/4. Añada los productos químicos de inodoro, y descárguelo de manera que el residuo pueda disolverse en el agua.

PRECAUCIÓN: si está acampando y puede dejar la manguera de desagüe conectada, mantenga las válvulas cerradas. Abra las válvulas solo para descargar y ciérralas inmediatamente después. Descargue solo cuando los tanques estén a 3/4 de capacidad para que haya presión suficiente. Si deja las válvulas abiertas, el residuo sólido se asentará y se tupidará el tanque de desechos.

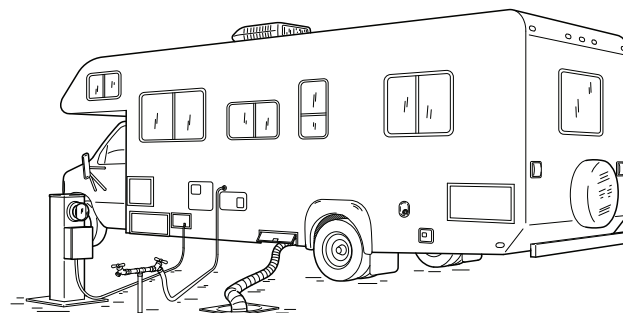

NORMAS DE COMPORTAMIENTO EN EL CAMPAMENTO

Las reglas de comportamiento de sentido común deben prevalecer cuando usted se instala en cualquier campamento, público o comercial. Bien sea que espera pasar una noche o una larga estadía, usted está uniéndose a una comunidad y se espera que sea un buen vecino y cumpla con las reglas del campamento. Se espera que usted no haga ruidos excesivos, respete el medio ambiente circundante, recoja cualquier basura y nunca utilice el generador por la noche.

Si llega al campamento al atardecer o por la noche, mantenga sus luces bajas y haga el menor ruido posible. Es una buena idea abastecerse de productos químicos de inodoro y de papel higiénico para el RV mientras esté en el campamento, ya que estos productos no están disponibles en los supermercados.

SEGURIDAD DEL VEHÍCULO EN EL CAMPAMENTO

No deje objetos valiosos en la casa móvil cuando no esté atendida. Lleve consigo los objetos valiosos. Asegure todas las ventanas. Cierre las cortinas y las cortinas de privacidad del frente.

PASAR LA NOCHE EN SITIOS PRIMITIVOS

Si el campamento no tiene conexiones de electricidad, agua ni alcantarillado, pregunte en la oficina del campamento dónde se encuentra la estación de servicio de vaciado y de llenado de agua.

1. Si no está conectado a la electricidad, cerciórese de que el tanque de combustible del motor tenga suficiente combustible para poner a funcionar el generador. (El generador utilizará aproximadamente 1 galón de combustible por hora de operación y se desconectará cuando el nivel del tanque descienda por debajo de 1/4 de su capacidad).
2. Cerciórese de que el tanque de agua dulce esté lleno.
3. Encienda el calentador de agua solo cuando necesite agua caliente. Apáguelo después de usarlo.
4. Utilice el generador para todas las operaciones eléctricas dentro de la casa móvil. ***ESTO ASEGURARÁ QUE LA BATERÍA DEL TRÁILER PERMANEZCA COMPLETAMENTE CARGADA.** (Ver página 23)
IMPORTANTE: La utilización del calentador de aire y las luces interiores, así como los electrodomésticos, agotarán rápidamente la batería del tráiler.
5. Revise que la llama piloto del refrigerador siga encendida. De ser necesario, vuelva a encender la llama piloto según las instrucciones de la sección del refrigerador de esta guía.

SALIDA DEL CAMPAMENTO

1. Desconecte la línea de servicio de grupo electrógeno del receptáculo del campamento, enchufe de nuevo el terminal del cordón eléctrico en el receptáculo de 120 voltios del compartimiento de la línea de servicio de la casa móvil. Si utiliza el adaptador de 15 amperes, guárdelo también en el compartimiento de la línea de servicio de grupo electrógeno.
2. Cierre las dos válvulas de vaciado. Desconecte la manguera de desagüe de la casa móvil. Levante la manguera para escurrir el líquido en la manguera.
3. Cierre el grifo de agua y desconecte la manguera de agua dulce de la casa móvil.
4. Si necesita añadir agua dulce al tanque de la casa móvil, retire la tapa de llenado y coloque el extremo de la manguera en la abertura de llenado. Solo abra parcialmente el grifo, ya que el tanque tiene que ventilarse mientras se llena. Llene el tanque de agua dulce.
5. Guarde la manguera de desagüe de nuevo en su compartimiento.
6. Cierre el agua y desconecte la manguera de agua dulce del grifo del campamento; escurra el exceso de agua antes de guardar la manguera en su compartimiento.
7. Asegure todas las puertas de los compartimientos antes de abandonar el campamento.
8. Apague el calentador de agua. Aconsejamos esto porque el calentador de agua es un sistema de recuperación rápida.
9. Asegure la puerta del refrigerador y revise que esté funcionando con gas propano mientras conduce.
10. Cierre las ventanas del techo.
11. Cerciórese de que los artículos sueltos dentro de la casa móvil estén seguros y guardados.
12. Revise los neumáticos. Si alguno de los neumáticos está bajo de aire, ínflalo lo más pronto posible.
13. Ajuste los espejos laterales, de ser necesario.
14. Siempre tenga a alguien fuera del vehículo para que lo guíe mientras esté estacionando o dando marcha atrás.
15. Cierre con cerrojo la puerta de entrada.
16. Antes de marcharse, asegúrese de que todos los pasajeros se hayan abrochado el cinturón de seguridad.

ESPECIFICACIONES DEL VEHÍCULO TÍPICO

TIPO DE VEHÍCULO	Compacto	Estándar	Grande
CLASE	C19	C25	C30
MOTOR	V-8	V-8	V-10
TRANSMISIÓN	Auto	Auto	Auto
FRENOS ASISTIDOS	Sí	Sí	Sí
DIRECCIÓN ASISTIDA	Sí	Sí	Sí
AIRE ACONDICIONADO TABLERO	Sí	Sí	Sí
CONTROL DE CRUCERO	Sí	Sí	Sí
NEUMÁTICOS TRASEROS DOBLES	No	Sí	Sí
SISTEMA DE SONIDO ESTÉREO	Sí	Sí	Sí
REFRIGERADOR	Sí	Sí	Sí
CALENTADOR DE AIRE	Sí	Sí	Sí
HORNILLAS DE LA ESTUFA	2	3	3
HORNO DE MICROONDAS	Sí	Sí	Sí
AIRE ACONDICIONADO DE TECHO	Sí	Sí	Sí
GENERADOR	EE. UU. solamente	EE. UU. solamente	Sí
DUCHA	Sí	Sí	Sí
INODORO DE CISTERNA	Sí	Sí	Sí

Capacidades (galones/litro)

COMBUSTIBLE (SIN PLOMO)	40/151	55/208	55/208
CALENTADOR DE AGUA	6/22	6/22	6/22
AGUA DULCE	20/76	40/151	40/151
AGUAS GRISES	18/68	35/132	35/132
AGUAS ALBAÑALES (AGUAS NEGRAS)	17/64	30/114	30/114
GAS PROPANO	12/45	12/45	12/45

Dimensiones (pies/metros)

LONGITUD (REDONDEADA A PIES)	20 pies/6.1 m	25 pies/7.6 m	30 pies/9.1 m
ANCHO (INCLUYENDO ESPEJOS)	10 pies/3 m	10 pies/3 m	10 pies/3 m
LÍMITE DE ALTURA	12 pies/3.7 m	12 pies/3.7 m	12 pies/3.7 m
PESO (GVWR (PESO BRUTO DEL VEHÍCULO) - LIBRAS/KG)	9600/4354	11 500/5216	14 050/6373

AVISO A LOS CLIENTES: Cruise America y Cruise Canada compran nuevos vehículos cada año de diferentes fabricantes y no podemos garantizar las especificaciones exactas de los vehículos. Las características/comodidades son representativas y se pueden agregar o eliminar sin previo aviso. Las dimensiones del vehículo son aproximadas.

PANEL DE MONITOREO

Estos paneles le permiten revisar cómodamente los niveles aproximados de componentes como el tanque de agua dulce, el tanque de aguas negras (residuo del inodoro), el tanque de aguas grises (aguas residuales fregadero y ducha) y el tanque de gas propano (propano). También puede revisar la condición de la batería auxiliar (tráiler), encender la bomba de agua y el calentador de agua, así como arrancar o detener el generador, si está presente.

CHEQUEAR LOS NIVELES DEL TANQUE:

Para chequear la cantidad de agua disponible en el tanque de agua dulce, oprima y no suelte el interruptor de "prueba de niveles". Por ejemplo, si el tanque está a 2/3 de su capacidad, las luces de 1/3 y 2/3 se encenderán en el panel. Esto se aplicará a todos los niveles de tanques en el panel. (Vea la siguiente tabla.)

NIVEL	LUCES
1/3	1/3
2/3	1/3 y 2/3
LLENO	1/3, 2/3 y F

CONSEJOS ÚTILES:

El panel de monitoreo es para su comodidad y si no funciona como es debido no arruinará sus vacaciones. A continuación indicamos otras formas de chequear la mayoría de los niveles.

El tanque de gas propano tiene un medidor secundario montado sobre el tanque. Revise ahí el nivel del tanque.

El tanque de agua dulce estará ubicado bajo el asiento de comedor orientado hacia atrás, o debajo de la cama trasera según el modelo de RV que usted tenga. Es de color blanco translúcido y se puede ver el nivel del tanque a través.

Puede determinar el nivel del tanque de aguas negras (residuo de inodoro) mirando hacia abajo por el inodoro para ver lo lleno que está. En ocasiones, el medidor del tanque de residuos de inodoro del panel de monitoreo puede dar una lectura incorrecta. Esto se debe a que las sondas de detección montadas dentro del tanque a veces se impregnan de partículas sólidas y dan lecturas incorrectas en el panel. Para evitar esto, siempre descargue el inodoro con abundante agua dulce. Nunca vierta grasa o aceite por el inodoro. Utilice siempre el papel higiénico especial para RV que se disuelve fácilmente y limpie con productos químicos enzimáticos, secos o líquidos, para RV. Si recibe lecturas erróneas del tanque de retención uno, puede corregirlas de la siguiente forma: primero, drene el tanque. A continuación, llene el tanque con agua y 1/2 taza de jabón lavavajilla. Luego, simplemente conduzca por un rato. El chapoteo del agua suele limpiar las sondas.

El nivel del tanque gris (agua residual fregadero y ducha) no puede determinarse con facilidad. No obstante, si sube agua por el desagüe de la ducha este es un indicio de que el tanque está lleno.

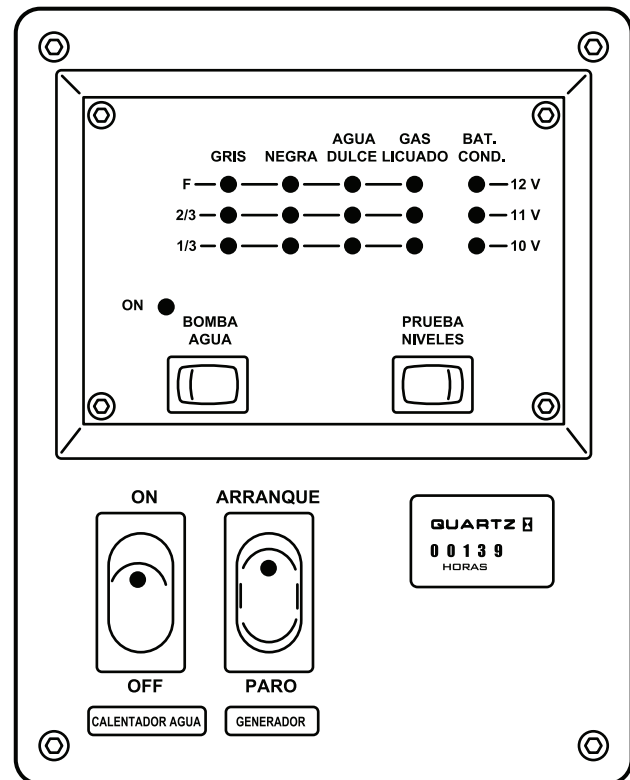

CHEQUEAR EL ESTADO DE LA BATERÍA:

El interruptor de estado de la batería le dirá aproximadamente en qué estado está la batería del tráiler. Para revisar el estado de la batería, primero debe desconectar la energía del grupo electrógeno y apagar el generador y el motor. Oprima el interruptor "prueba de niveles" y se encenderán las luces del panel marcadas como 10 V, 11 V o 12 V. Si la luz de 12 V no está encendida, debe cargar la batería del tráiler enchufándola a la energía del grupo electrógeno o poniendo a funcionar el motor o el generador.

INTERRUPTORES DE CONTROL DEL PANEL DE MONITOREO

En el panel de monitoreo encontrará el interruptor de encendido/apagado del generador (solo en algunos modelos), el interruptor del calentador de agua y el interruptor de la bomba de agua.

El **INTERRUPTOR DEL GENERADOR** enciende y apaga el generador (ver arriba). Para más información, consulte la sección del generador. (Ver página 38)

El **INTERRUPTOR DEL CALENTADOR DE AGUA** enciende el calentador de agua. También tiene una luz indicadora que le permite saber si está encendido o no. Consulte la sección del calentador de agua para más instrucciones del uso del calentador de agua. (Ver página 38)

El **INTERRUPTOR DE LA BOMBA DE AGUA** tiene una luz indicadora que le permite saber si está encendida o no.

EL SISTEMA ELÉCTRICO

SISTEMA ELÉCTRICO

TODAS LAS CASAS MÓVILES ESTÁN EQUIPADAS CON DOS SISTEMAS ELÉCTRICOS INDEPENDIENTES: (1) UN SISTEMA CC DE 12-VOLTIOS (CORRIENTE CONTINUA DE UNA BATERÍA) Y (2) UN SISTEMA CA DE 120-VOLTIOS (CORRIENTE ALTERNA DE UN TOMACORRIENTE O DE UN GENERADOR INSTALADO).

SISTEMA DE 12 VOLTIOS

Su casa móvil tiene dos baterías de 12 voltios: una en el compartimiento del motor y otra en el tráiler. La que se encuentra en el tráiler se conoce como batería auxiliar.

La batería del compartimiento del motor (ubicada bajo el capó) se carga con el alternador mientras se conduce la casa móvil. Suministra energía al sistema de encendido del motor, a los controles del tablero, a los interruptores y a toda la iluminación exterior de la casa móvil.

LA BATERÍA AUXILIAR O DEL TRÁILER ALIMENTA EL CALENTADOR DE AIRE, LA BOMBA DE AGUA, EL DETECTOR DE GAS PROPANO, EL DETECTOR DE CO, EL PANEL DE MONITOREO Y TODA LA ILUMINACIÓN INTERIOR. TAMBIÉN SUMINISTRA ENERGÍA A LOS CONTROLES ELECTRÓNICOS DEL CALENTADOR DE AGUA Y EL REFRIGERADOR.

La batería auxiliar o del tráiler se carga de dos formas:

- Con el alternador del vehículo cuando el motor está funcionando, aproximadamente 30 minutos (este es el método más eficiente).
- Con el sistema de 12 voltios a través del convertidor de potencia (a una velocidad de carga inferior utilizando la línea de servicio de grupo electrógeno o el generador, puede demorar 6-8 horas).

Solución de problemas del sistema de 12 voltios

1. La batería del tráiler puede estar baja (esto puede comprobarse en el panel de monitoreo). Puede cargar la batería del tráiler poniendo simplemente a funcionar el motor del chasis. Si la batería del tráiler no conserva la carga, llame a Ayuda al Viajero para coordinar el reemplazo de la batería.
2. Podría haber un fusible malo. Los fusibles de repuesto pueden adquirirse en los establecimientos de piezas de repuesto de automóviles, ferreterías y en algunas estaciones de gasolina.
3. Es posible que haya que enfriar o reiniciar el disyuntor de 40 amperes. Este disyuntor debe enfriarse antes de reiniciarse. En algunos modelos, debe oprimir el botón reiniciar. En otros modelos, el disyuntor se reinicia automáticamente (no hay botón reiniciar). Por lo general, el botón reiniciar se encuentra en la parte posterior del disyuntor y puede sentirse pero no verse. (Ver página 24)
4. Si el disyuntor falla y no se reinicia, se trata de una sobrecarga eléctrica u otro problema y debe llamar a la Ayuda al Viajero.
5. Un olor a huevo podrido en el tráiler indica emanaciones de azufre, las que probablemente provengan de la batería del coche debido a exceso de carga o a un cortocircuito. Abra todas las ventanas del tráiler y llame a Ayuda al Viajero para programar una reparación.

SISTEMA DE 120 VOLTIOS

AL CONECTAR EL CORDÓN DE ALIMENTACIÓN DE LA CASA MÓVIL A UNA FUENTE DE 120 VOLTIOS EXTERNA O AL GENERADOR INSTALADO, USTED PUEDE PONER A FUNCIONAR EL AIRE ACONDICIONADO DEL TECHO, EL MICROONDAS Y LOS TOMACORRIENTES DE 120 VOLTIOS DE LA CASA MÓVIL.

Las tomas de 120 voltios del baño y la cocina están protegidas por un interruptor con detección de falla a tierra (GFCI). Este dispositivo está hecho para protegerlo de una descarga eléctrica al utilizar los electrodomésticos.

NOTA: si la energía está puesta y no hay corriente en la toma, oprima el botón RESET (en el centro de la toma GFCI).

Cuando utilice el generador instalado, la línea de servicio de grupo electrógeno de 120 voltios debe estar enchufada al receptáculo que está en el compartimiento de almacenamiento de dicha línea. (Ver el dibujo siguiente)

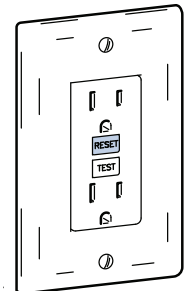

TOMACORRIENTE GFCI

Solución de problemas del sistema de 120 voltios

1. La línea de servicio de grupo electrógeno de 120 voltios debe estar enchufada al receptáculo de 120 voltios externo o al receptáculo del generador ubicado en el compartimiento de almacenamiento de la línea de servicio. Si se utiliza un receptáculo externo de 120 voltios, asegúrese de que el interruptor para dicho receptáculo esté encendido. Si utiliza el receptáculo del generador, el generador debe estar funcionando.
2. Los disyuntores de la caja del convertidor de potencia deben estar en la posición **ON**. (Ver página 25)
3. El disyuntor de 30 amperes del generador debe estar en la posición ON. (Ver página 26)

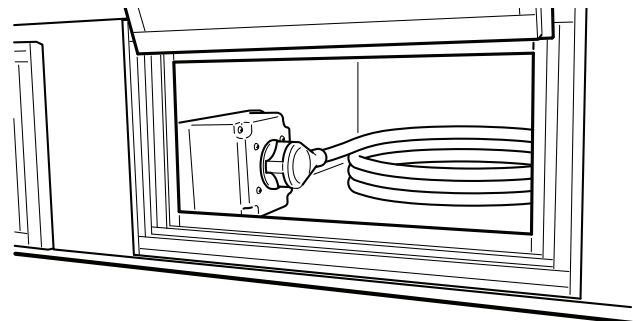

RECEPTÁCULO/ALMACENAMIENTO LÍNEA DE SERVICIO DE GRUPO ELECTRÓGENO 120 VOLTIOS

Ubicaciones reinicio 40 amperes

C19:

EN LA PARTE TRASERA DEL TRÁILER

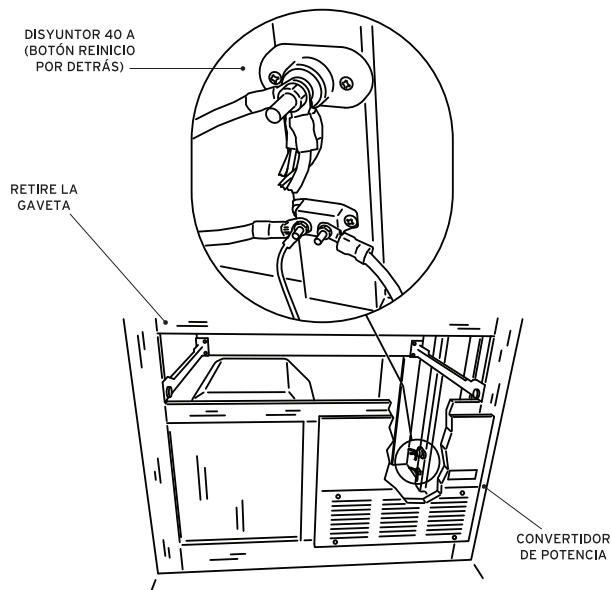

ALGUNOS C23:

DEBAJO DE LA CAMA TRASERA (VARIANTE DE UBICACIÓN DEBAJO DEL ASIENTO DE COMEDOR ORIENTADO HACIA ADELANTE)

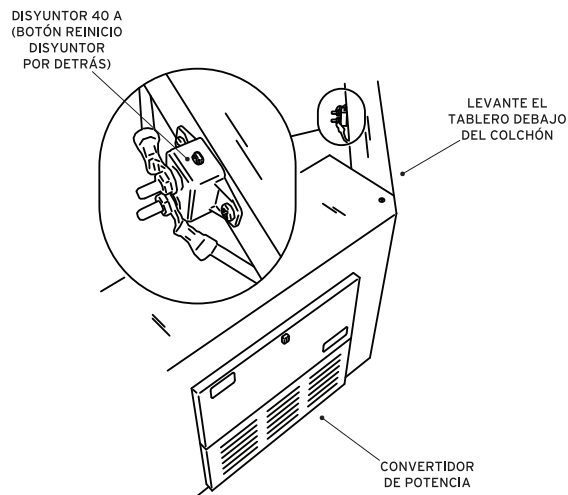

ALGUNOS C30:

DEBAJO DE LA CAMA TRASERA (VARIANTE DE UBICACIÓN DEBAJO DEL ASIENTO DE COMEDOR ORIENTADO HACIA ADELANTE)

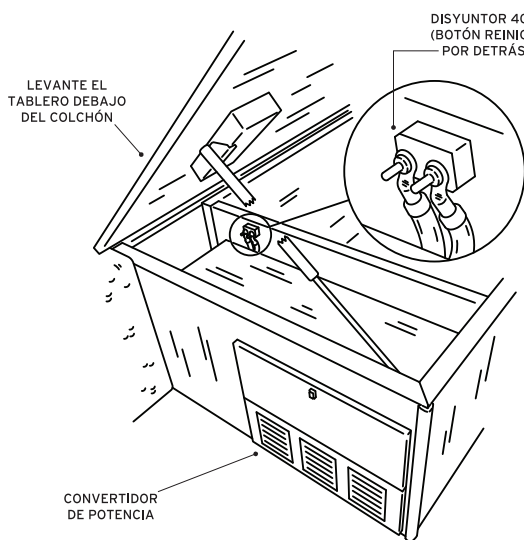

ALGUNOS C25 Y C30:

DEBAJO DEL ASIENTO DE COMEDOR ORIENTADO HACIA ADELANTE (VARIANTE DE UBICACIÓN DEBAJO DE LA CAMA TRASERA - VER ARRIBA Y A LA IZQUIERDA)

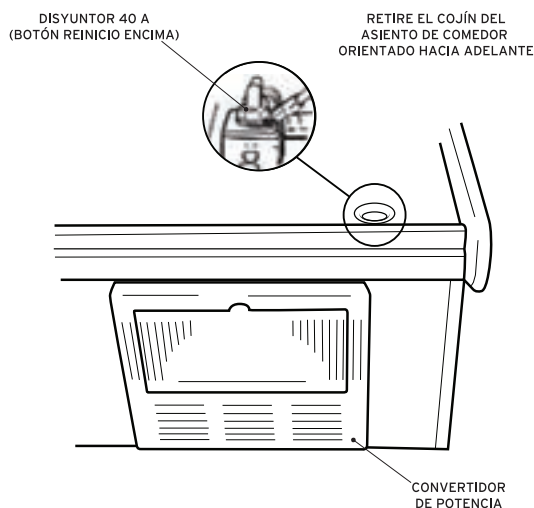

EL CONVERTIDOR DE POTENCIA

Nuestros vehículos funcionan con dos sistemas eléctricos diferentes: un sistema de 12 voltios CC (corriente continua) y 120 voltios CA (corriente alterna). Se utiliza un convertidor de potencia para transformar CA de 120 voltios a CC de 12 voltios cuando la casa móvil está conectada al receptáculo de un campamento o conectada al receptáculo de línea de servicio de grupo electrógeno con el generador encendido. El convertidor suministra CC de 12 voltios a las luces interiores, los ventiladores y la bomba de agua. La CA de 120 voltios suministra corriente a las tomas de pared, a la unidad de aire acondicionado del techo y al microondas.

Los convertidores incluyen una serie de fusibles de automóvil y disyuntores. Advertencia: si un fusible se funde, debe reemplazarse por otro del mismo tipo y amperaje. El reemplazo con un fusible de mayor amperaje puede ocasionar serios daños al sistema CC de 12 voltios.

El sistema CA de 120 voltios lleva una serie de disyuntores. Si alguno de ellos se dispara, mueva el disyuntor totalmente a la posición **OFF** hasta que escuche un "clic" y, después, regréselo a la posición **ON** indicada en el disyuntor. Si los intentos reiterados no resuelven el problema, llame a Ayuda al Viajero.

Nunca almacene material inflamable cerca del convertidor. Los convertidores generan una gran cantidad de calor y requieren mucha ventilación. Mantenga limpia el área alrededor del convertidor para que tenga una ventilación adecuada. Si el convertidor se recalienta, se desconectará temporalmente. El convertidor tiene un ventilador controlado por un termostato que se encenderá y apagará cíclicamente. Esto se hace para mantener el convertidor frío cuando se necesite.

UBICACIÓN: vea en la página 24 la ubicación de su convertidor de potencia.

ELECTRICIDAD DEL CHASIS

El chasis o cabina tiene una serie de fusibles y disyuntores aparte de los del tráiler y que ponen en funcionamiento componentes independientes del motor, del tablero y las luces exteriores. Es importante que, si se le presenta un problema con uno de estos componentes, llame a Ayuda al Viajero. Hay dos cajas de fusibles: una debajo del tablero del lado del conductor y la otra debajo del capó del lado del conductor (generalmente marcada como "Power Distribution Box" [caja de distribución de potencia]).

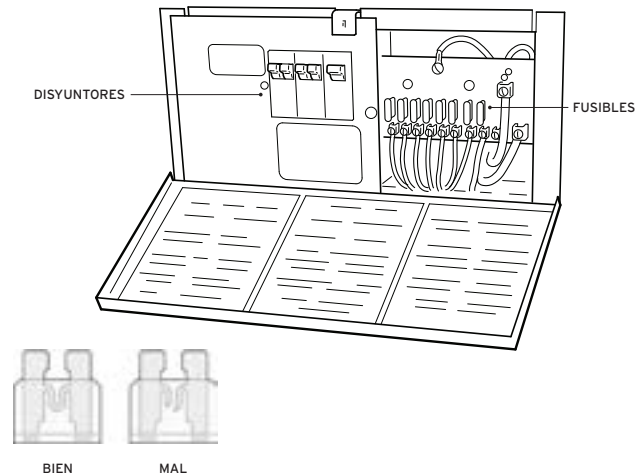

EL GENERADOR

NOTA: algunos RV no están equipados con un generador.

El generador está diseñado para dar energía eléctrica de 120 voltios si la alimentación externa no está disponible o cuando usted está viajando en el RV. Esta característica le permitirá disfrutar de todas las comodidades del RV al viajar o llevar una vida dura en el bosque. El generador consumirá aproximadamente un galón de combustible por cada hora de operación. El suministro de combustible se comparte con el motor del RV y está diseñado para apagarse al llegar a 1/4 de la capacidad del tanque. Si va a acampar sin contar con la comodidad de una conexión de alimentación de 120 voltios o utilizando el generador durante el viaje, usted tendrá que planificar con antelación y rellenar el tanque de combustible para permitir el uso ininterrumpido del generador.

NOTA: el cable de la línea de servicio de grupo electrógeno de 120 voltios debe estar enchufado en el receptáculo del área de almacenamiento del cable para permitir que el generador proporcione energía a cualquiera de los sistemas del RV. (Vea la página 23).

EL GENERADOR ESTÁ DISEÑADO PARA SUMINISTRAR ENERGÍA A LOS SIGUIENTES ELECTRODOMÉSTICOS:

- Acondicionador de aire montado en el techo
- Todas las tomas eléctricas de 120 voltios
- Horno de microondas
- También recargará la batería auxiliar
- Refrigerador (en modo CA)

CHEQUEOS PRE ARRANQUE DEL GENERADOR:

- Revise el nivel de aceite diariamente o cada seis horas de operación.
- Revise el nivel de combustible para un suministro adecuado (mínimo 1/4 de tanque).

ARRANQUE DEL GENERADOR:

- Al arrancar y detener el generador, debe apagar todos los electrodomésticos, el aire acondicionado del techo, el microondas o cualquier tomacorriente en uso.
- El botón de arranque/parada del generador está ubicado en el panel de monitoreo junto a la puerta de entrada al tráiler o en el área de la cocina. Para arrancar el generador, oprima y no suelte el extremo "START" del botón start/stop (arranque/parada) durante diez segundos. Si el generador no arranca, espere unos treinta segundos e inténtelo de nuevo. Vea Solución de Problemas en la página 27 si el generador no arranca.

NOTA: hay un segundo interruptor de encendido apagado e el propio generador. (Ver el siguiente dibujo)

CÓMO APAGAR EL GENERADOR:

- Antes de apagarlo, apague el acondicionador de aire y cualquier otro electrodoméstico de 120 voltios que esté funcionando. Permita que el generador opere durante dos minutos para que el motor se enfríe.
- Para apagar el generador, oprima y no suelte el extremo inferior del botón start/stop (arranque/parada) hasta que el generador se detenga por completo.

REINICIO DE UN GENERADOR AHOGADO

- Trate de determinar porqué se apagó. Vea Solución de problemas del generador (página 27) y siga las instrucciones indicadas.
- **APAGUE TODOS LOS ELECTRODOMÉSTICOS Y REINICIE EL GENERADOR.**
- Cuando el generador arranque, encienda nuevamente todos los electrodomésticos, uno por uno, hasta que esté completamente operacional de nuevo.

REINICIO DE LOS DISYUNTORES:

- Si se dispara un disyuntor del panel de distribución principal o el disyuntor del generador, es posible que tenga que reducir la cantidad de electrodomésticos que está tratando de operar al mismo tiempo. Para reiniciar el disyuntor del convertidor, muévelo a la posición "off" (apagado) hasta que escuche un "clic", luego regréselo a la posición "on" (encendido). Trate de apagar el acondicionador de aire del techo cuando opere el horno de microondas. Esto reducirá la carga sobre el generador. Una vez que termine con el microondas, vuelva a encender el acondicionador de aire del techo.

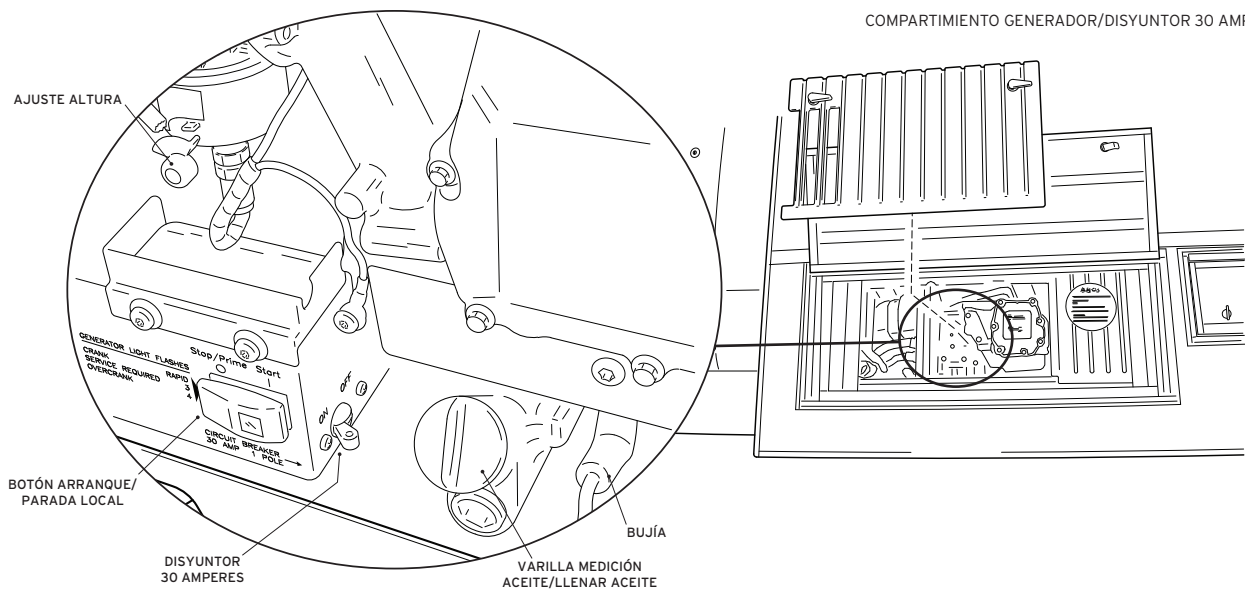
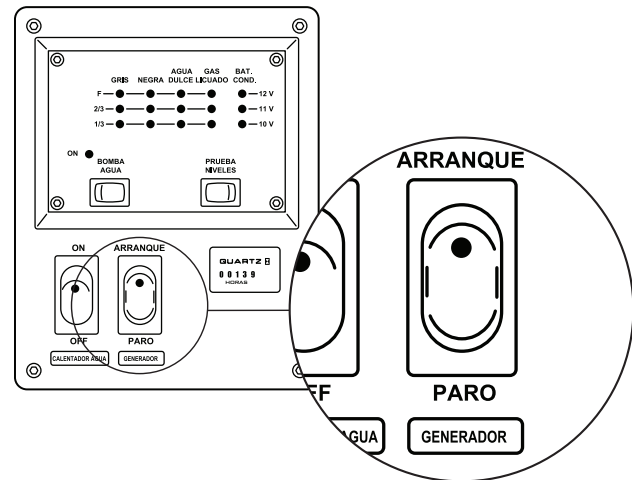

Solución de problemas del generador

NO DA VUELTA	1. Batería baja	Arranque el motor del chasis luego arranque el generador
	2. Conexión defectuosa de la batería	Limpie y apriete todas las conexiones de la batería y de los cables
	3. Fusible fundido	Reemplace el fusible en el panel de control
DA VUELTAS LENTAMENTE	1. Batería baja	Arranque el motor del chasis luego arranque el generador
	2. Conexión defectuosa de la batería	Limpie y apriete todas las conexiones de la batería y de los cables
	3. Carga conectada	Desconecte la carga antes de arrancar
DA VUELTAS PERO NO ARRANCA	1. Menos de 1/4 de combustible en el tanque	Agregue combustible
	2. Bajo nivel de aceite	Añada aceite, de ser necesario
	3. Filtro de combustible obstruido, combustible malo, bujía sucia	Llame a Ayuda al Viajero para coordinar el servicio
SE DETIENE AL DOBLAR ESQUINAS	1. Bajo nivel de combustible	Agregue combustible
	2. Bajo nivel de aceite	Añada aceite, de ser necesario
	3. Exceso de aceite	Reduzca el nivel de aceite del generador
LA UNIDAD ARRANCA Y FUNCIONA, PERO SE PARA CUANDO SE LIBERA EL INTERRUPTOR DE ARRANQUE	1. Bajos niveles de fluidos	Revise y lleve todos los fluidos al nivel adecuado
	2. Posible sobrecalentamiento	Revise que no esté bloqueado el flujo de aire y que esté debidamente cerrada la cubierta del generador
	3. Otro problema funcional	Comuníquese con Ayuda al Viajero
EL DISYUNTOR SE DISPARÓ	Circuito sobrecargado	Apague algunas cargas eléctricas y reinicie el disyuntor
EL GENERADOR FUNCIONA PERO SE SOBRECARGA	Se arrancó con carga conectada	Apague todos los electrodomésticos y reinicie el generador

ELECTRODOMÉSTICOS DE 120 VOLTIOS

EL HORNO DE MICROONDAS

ACERCA DEL HORNO DE MICROONDAS

Los hornos de microondas empleados en las casas móviles de Cruise America se fabrican solo para RV. La altura y el tipo de los utensilios de cocina utilizados pueden afectar los tiempos de cocción.

NOTA: el horno de microondas opera solo a 120 voltios. Para utilizar CA de 120 voltios, la línea de servicio de grupo electrógeno debe estar conectada al receptáculo de un campamento o a la toma del generador. (La toma del generador está ubicada en el compartimiento de la línea de servicio de grupo electrógeno.) Si está conectado al generador, este debe estar funcionando para que haya CA de 120 voltios.

Al igual que en todos los hornos de microondas, hay algunas cosas que no deben colocarse en su interior.

NO SE RECOMIENDA USAR:

- Vasijas de cristal - pueden romperse.
- Bolsas de papel - excepto bolsas de palomitas hechas específicamente para microondas - crean peligro de incendio.
- Platos y vasos de espuma de poliestireno - pueden fundirse.
- Envases plásticos - pueden fundirse.
- Utensilios de metal y los cierres de cable de las bolsas de pan.
- Nunca utilice platos con bordes metálicos.
- Papel de aluminio.

USO RECOMENDADOS:

- Platos y tazones de vidrio o cerámica.
- Platos para dorar en microondas.
- Envolturas plásticas para microondas, papel encerado, papel toalla y servilletas.
- Platos y vasos de papel.

Solución de problemas del horno de microondas

PROBLEMA	POSIBLES CAUSAS	CHEQUEOS/SOLUCIONES
El horno no funciona y la pantalla está apagada	El microondas no recibe energía de 120 voltios	<ol style="list-style-type: none"> 1. Si el acondicionador de aire del techo funciona, revise los disyuntores del convertidor. 2. Si el acondicionador de aire del techo no funciona, localice el problema en el sistema de 120 voltios que va al tráiler. 3. El horno podría no estar conectado. (Revise el armario junto al horno.)
La pantalla está encendida pero el horno no calienta el alimento	El horno podría estar roto	Llame a Ayuda al Viajero para coordinar la reparación
Se producen chispas o arcos cuando el microondas está encendido	Hay un objeto de metal dentro del microondas	Revise que no haya objetos de metal ni papel de aluminio dentro del microondas

ACONDICIONADOR DE AIRE DEL TECHO

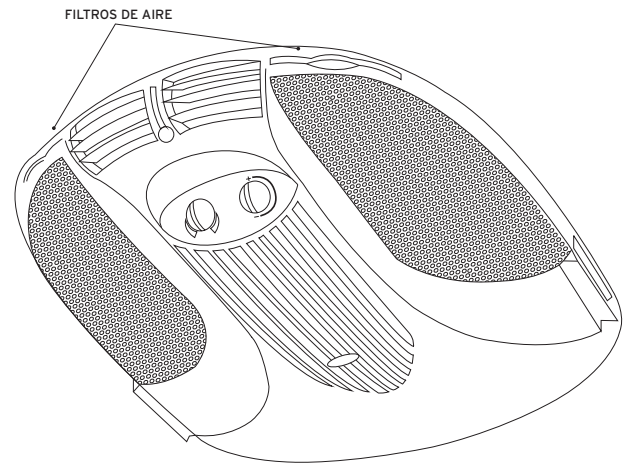
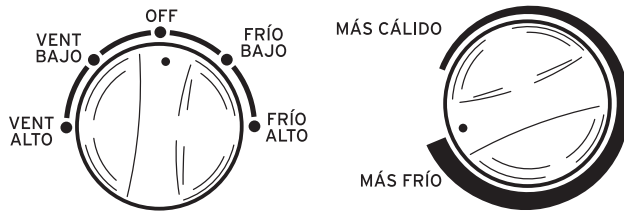

FORMA DE OPERACIÓN

El aire frío se genera recirculando el aire del interior de la casa móvil (aire extraído), enviándolo a través de los serpentines del evaporador y regresándolo a la casa móvil (aire expulsado) a través de las rejillas de aire.

NOTA: el acondicionador de aire del techo solo opera a 120 voltios. Para utilizar CA de 120 voltios, la línea de servicio de grupo electrógeno debe estar conectada al receptáculo de un campamento o a la toma del generador. (La toma del generador está ubicada en el compartimiento de la línea de servicio de grupo electrógeno.) Si está conectado al generador, este debe estar funcionando para que haya CA de 120 voltios.

NOTA: antes de apagar el generador (o desconectar la línea de servicio de grupo electrógeno), apague el acondicionador de aire del techo.

La capacidad del acondicionador de aire para enfriar o mantener la temperatura deseada depende de la ganancia de calor de la casa móvil, el tamaño de la misma, la cantidad de ventanas, la exposición a la luz solar y la cantidad de personas en la casa móvil. **POR LO GENERAL, EL AIRE SE ENFRIARÁ DE 15 A 20 GRADOS, DEPENDIENDO DE LA TEMPERATURA Y HUMEDAD EXTERIORES.** No es extraño observar agua goteando del techo cuando se utiliza el A/C en climas más húmedos. Estacionar la casa móvil a la sombra, mantener bajas las cortinas y persianas, así como evitar el uso de electrodomésticos que generen calor contribuirá a reducir la ganancia de calor.

Cuando la temperatura en el exterior caiga en la noche por debajo de 75 °F, el control de temperatura deberá ponerse a la mitad entre **WARMER** (cálido) y **COOLER** (frío). De lo contrario, el serpentín del evaporador puede congelarse y dejar de enfriar. En caso de congelarse, es necesario apagar el acondicionador de aire al menos 45 minutos para que se quite el hielo del serpentín. O también puede poner el selector en posición **HI FAN** (ventilador) hasta que se note un aumento del flujo de aire.

Cuando el acondicionador de aire está funcionando, su compresor circula refrigerante a alta presión. Una vez apagado, demora entre 3 y 4 minutos para igualar la presión. Por consiguiente, una vez apagado, es importante esperar entre 3 y 4 minutos antes de arrancarlo nuevamente. Un "ciclo corto" del compresor puede, en ocasiones, disparar el disyuntor.

ARRANQUE DEL ACONDICIONADOR DE AIRE

1. En el montaje del techo, mueva el selector a la posición **LO COOL** o **HI COOL** (menos frío o más frío).
2. Rote el termostato (control de temperatura) a la posición más cómoda para usted.
3. Coloque las rejillas en la dirección deseada hacia donde debe dirigirse el aire.

Solución de problemas del acondicionador de aire del techo

PROBLEMA	POSIBLES CAUSAS	CHEQUEOS/SOLUCIONES
El acondicionador de aire no funciona	No llega corriente de 120 voltios al acondicionador de aire del techo	1. Si el microondas funciona, revise el disyuntor del acondicionador de aire del convertidor. 2. Si el microondas no funciona, localice el problema en el sistema de 120 voltios.
No enfría o enfría muy poco	El serpentín del evaporador está congelado El filtro está obstruido	Ponga a funcionar el acondicionador de aire en FAN, HIGH por 45 minutos o apáguelo por 45 minutos. Retire el filtro y límpielo. (Vea la página 29)

CONTROLES OPCIONALES

Algunos vehículos pueden tener opcionalmente el termostato doméstico que se muestra a continuación.

INSTRUCCIONES DE OPERACIÓN BÁSICA:

PARA AJUSTAR EL TERMOSTATO: oprima una vez el botón "ON/OFF MODE" para encender el termostato. Esto mostrará los valores actuales. Para cambiar estos valores, oprima y no suelte el botón "ON/OFF MODE" hasta que se encienda la luz "FAN" en el lado izquierdo del termostato. Oprima MODE para recorrer las diferentes selecciones. Una vez que el termostato llegue a la función deseada, use los botones "+" y "-" para regular la temperatura.

PARA CAMBIAR DE FAHRENHEIT A CELSIUS: oprima y no suelte los botones + y -. En el lado derecho de la pantalla verá la F abajo o la C arriba para indicar la escala que está utilizando para medir la temperatura.

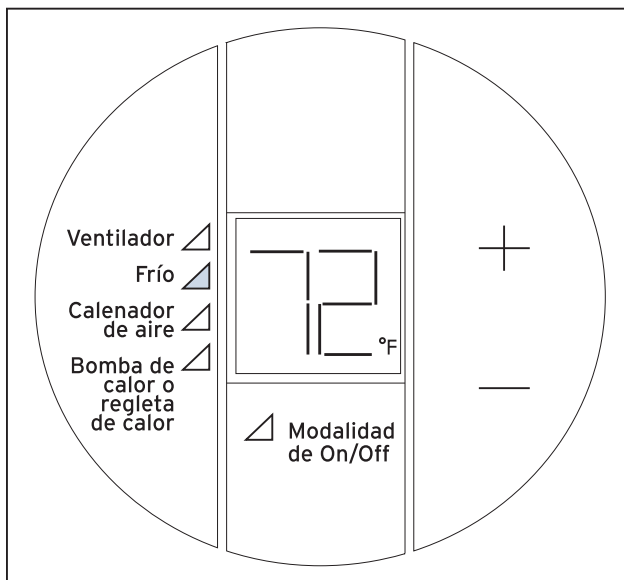

CÓDIGOS DE ERROR:

- E1** Pérdida de comunicación entre el termostato y el tablero de del calentador de aire/AC. Llame a Ayuda al Viajero.
- E2** El termostato está demasiado caliente para operar (puede ocurrir cuando las temperaturas en el exterior están cerca o sobrepasan los 100 grados F). Sostenga bajo el termostato una botella de agua fría o algo congelado para enfriarlo. Después de unos 5 minutos, el termostato deberá estar listo para usarse otra vez. Si sigue apareciendo el código de error, llame a Ayuda al Viajero.
- E3** Cortocircuito del sensor de temperatura interior. Es necesario repararlo, llame a Ayuda al Viajero.
- E4** El funcionamiento de la bomba de calor está bloqueado. La unidad todavía debe funcionar adecuadamente. De no ser así, es necesario repararla. Llame a Ayuda al Viajero.
- E5** Los serpentines de enfriamiento del acondicionador de aire del techo están demasiado fríos para operar. Apague la unidad de AC durante unos 45 minutos o 1 hora para que los serpentines se descongelen. Si no funciona, llame a Ayuda al Viajero.

ELECTRODOMÉSTICOS DE GAS PROPANO

SISTEMA DE GAS PROPANO

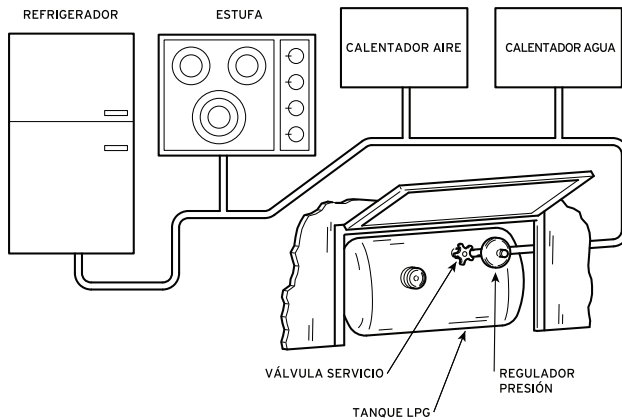

Su casa móvil está equipada con un sistema de gas propano diseñado para proporcionar combustible a los siguientes electrodomésticos: refrigerador, estufa, el calentador de aire y calentador de agua.

El tanque de gas propano está ubicado fuera de la casa móvil (vea el dibujo). La válvula de corte principal, también llamada válvula de servicio, se encuentra en el tanque y tiene que abrirse para operar los electrodomésticos de gas.

El sistema de gas propano está diseñado para permitirle operar la casa móvil con el tanque de propano abierto. Esto permite que el refrigerador enfríe mientras usted viaja.

PRECAUCIÓN: TODOS LOS ELECTRODOMÉSTICOS DE GAS (REFRIGERADOR, ESTUFA, CALENTADOR DE AIRE Y CALENTADOR DE AGUA) DEBEN APAGARSE ANTES DE COMENZAR A REABASTECER.

Cierre la válvula de servicio (dele vuelta en sentido horario) del tanque de gas propano (dibujo anterior) antes de comenzar a reabastecer la casa móvil.

SI SIENTE OLOR A GAS:

1. Apague cualquier llama encendida, llamas piloto y todos los materiales de fumar.
2. No toque los interruptores eléctricos.
3. Cierre el suministro de gas en la válvula de servicio ubicada en el tanque de gas propano.
4. Abra las puertas y todas las aberturas de ventilación.
5. Abandone el área hasta que deje de sentirse el olor.
6. Pida que revisen el sistema de gas y se corrija la fuente de fuga antes de utilizarlo nuevamente.

Operación en clima frío: En caso de temperaturas extremadamente bajas, puede que no haya suficiente calor en el exterior como para evaporar el propano líquido en el tanque. Esto puede reducir y hasta detener el flujo a los electrodomésticos.

Para otros problemas relacionados con el clima frío, vea las páginas 13 y 45.

DETECTOR DE FUGA DE GAS PROPANO

El detector de gas propano es un dispositivo electrónico diseñado para detectar y alertar de una posible fuga de gas propano en la casa móvil. El detector advierte de inmediato al operador con un pitido rápido, agudo y cierra la válvula del tanque de propano. Es importante observar que el detector es sensible no solo al gas propano. Otros combustibles que pueden detectarse incluyen alcohol, colonias, perfumes y la mayoría de los líquidos de limpieza.

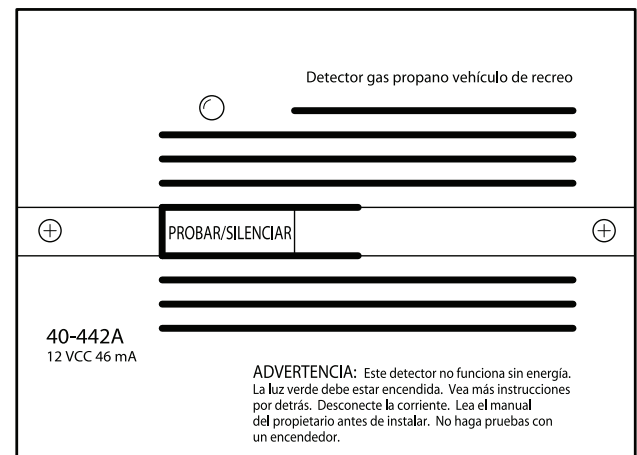

El detector está ubicado cerca del piso de la casa móvil, en el escalón de entrada, en la cocina o el área de comedor.

El detector recibe energía de la batería del tráiler. Cuando el voltaje de la batería cae por debajo de los 10.5 voltios, el sistema de gas propano se cerrará automáticamente y el detector comenzará a chirriar a un ritmo lento. Si esto sucede, usted deberá arrancar el generador o el motor para permitir que la batería del tráiler se recargue.

Para las condiciones de arranque o reinicio, prenda una de las hornillas y déjela encendida por aproximadamente treinta segundos o hasta que la llama sea uniforme. Si la estufa no enciende, vea la sección Solución de problemas del sistema de gas propano (vea la página 32).

Solución de problemas del sistema de gas propano

PROBLEMA	POSIBLES CAUSAS	CHEQUEOS/SOLUCIONES
No llega gas propano a los electrodomésticos de gas propano	1. La válvula del tanque está apagada	Abra completamente la válvula del tanque de gas propano (en sentido anti horario)
	2. Batería del tráiler baja	Arranque el motor para cargar la batería
	3. No hay gas propano	Reabastezca el tanque de gas propano
	4. Temperatura bajo cero. Tanque demasiado frío para evaporar el gas propano	Trasládelo a un sitio más cálido
El gas propano fluye, pero los electrodomésticos no se encienden	Aire en las tuberías	Saque el aire de las tuberías (vea la guía de solución de problemas del refrigerador (página 34), calentador de aire (página 36) o calentador de agua (página 39))
La alarma del detector de gas propano se activó (alarma rápida y alta) o no se reinicia	Humo de combustible en la zona del detector	1. Ventile el tráiler y trate de reiniciar el detector. Si el detector no se reinicia, entonces cierre la válvula principal del tanque de gas propano y llame a Ayuda al Viajero tan pronto como sea posible para programar una reparación
		2. Asegúrese que no haya nada que bloquee el detector
		3. Si se ha rociado aerosol, esto puede activar la alarma
Chirrido de la alarma de gas licuado (lento)	Batería del tráiler baja	Arranque el motor para cargar la batería del tráiler

EL REFRIGERADOR

Los refrigeradores de las casas móviles son completamente diferentes a los que tiene en su hogar. El refrigerador de la casa móvil es un refrigerador de absorción. En lugar de aplicar frío directamente, el calor se extrae del refrigerador. No hay piezas que se muevan, todo el proceso se basa en la química y la física, en lugar de la mecánica. Este sistema, aunque es eficaz, tiene algunas limitaciones que le son inherentes.

La temperatura promedio de enfriamiento del refrigerador de un vehículo de recreo es de alrededor de 60 °F (15 °C) y puede variar dependiendo de la temperatura del aire exterior. Evite abrir el refrigerador por períodos prolongados ya que el contenido se calentará y puede demorar hasta 6 horas llevar de nuevo la temperatura a los 60 °F.

Estos son algunos consejos útiles para ayudar a mantener fríos los alimentos perecederos:

1. De ser posible, enfríe previamente los alimentos. Esto ayuda a la unidad y mantiene la temperatura baja dentro del refrigerador.
2. Una refrigeración adecuada requiere de circulación del aire dentro del refrigerador. Es esencial que los anaqueles no se cubran con papel ni alimentos grandes, ya que esto restringe el flujo de aire.
3. Estacione su RV en terreno nivelado. El refrigerador no funcionará correctamente si la casa móvil no está nivelada.
4. No abra las puertas del refrigerador más de lo necesario. **CADA VEZ QUE LA PUERTA SE ABRE, LA TEMPERATURA SUBE 10°F (6°C) APROXIMADAMENTE.** Podrían pasar hasta 6 horas para que la temperatura vuelva a bajar lo suficiente como para enfriar.

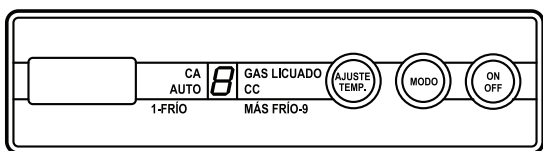

1. BOTÓN ON/OFF (ENERGÍA PRINCIPAL)
2. SELECTOR DE MODO AUTO/GAS

- A. LÁMPARA INDICADORA MODO AUTO
- B. TESTIGO LUMINOSO (SOLO MODO GAS)

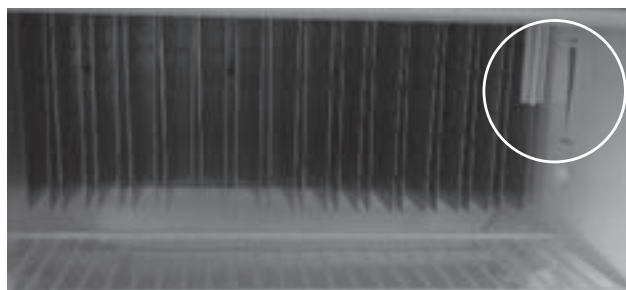

CONTROL DE TEMPERATURA

INSTRUCCIONES DE OPERACIÓN

Un suministro de 12 voltios debe estar disponible para que el control electrónico del refrigerador pueda funcionar. La energía proviene de la batería del tráiler.

ARRANQUE

Oprima el botón ON/OFF de manera que el botón **ON** se vea apretado.

AUTO

(Posición hacia afuera) - significa que el refrigerador cambiará automáticamente de gas propano a electricidad, según sea necesario.

GAS

(El botón está en la posición IN) - significa que el refrigerador funcionará con gas propano solamente.

CONTROL DE TEMPERATURA

Abra la puerta del refrigerador. Verá los paneles graduados en la parte posterior. En el lado derecho de los paneles verá una barra deslizante. Deslícela "up" (hacia arriba) para más frío y "down" (hacia abajo) para más cálido o use "temp set" (ajustar temperatura) del panel de control del refrigerador de algunos modelos.

APAGADO

Oprima por dos segundos el botón ON/OFF.

Los refrigeradores de algunos RV tienen un termostato que puede restablecerse. Para restablecer el termostato, abra el panel de acceso al refrigerador en el exterior del RV y oprima el botón rojo (vea el siguiente dibujo).

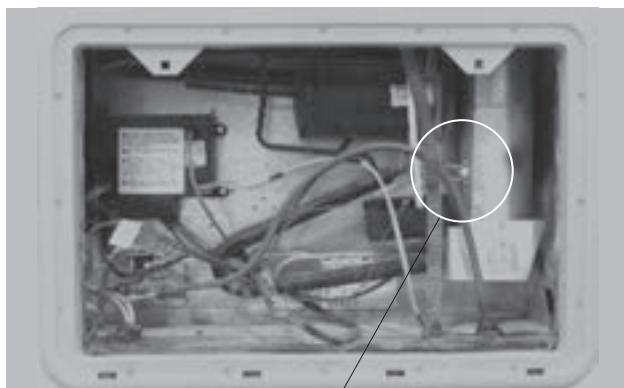

TERMOSTATO CON RESTABLECIMIENTO

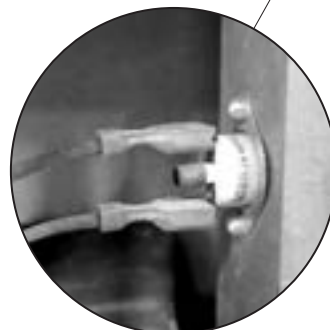

Solución de problemas del refrigerador - gas propano

Si se le presenta cualquier problema con el refrigerador mientras utiliza gas propano, revise lo siguiente:

1. El botón **ON** debe estar en la posición **IN**.
2. El botón Auto/Manual debe estar en la posición **OUT**.
3. El tanque de gas propano debe tener gas y la válvula debe estar abierta.
4. El detector de gas propano debe estar en la posición ON y estar funcionando.
5. El suministro de 12 voltios debe estar funcionando y cargado. (Nota: esto puede verificarse en el panel de monitoreo.)
6. La casa móvil debe estar estacionada en terreno nivelado.
7. Puede haber aire en la línea del gas propano. Encienda y apague el refrigerador varias veces, espere 30 segundos entre cada ciclo.

NOTA: un refrigerador tarda hasta 6 horas en enfriarse después de arrancar o durante largos períodos de abrir y cerrarlo frecuentemente.

Solución de problemas del refrigerador - 120-voltios

Si se le presenta cualquier problema con el refrigerador mientras utiliza 120-voltios, revise lo siguiente:

1. El botón **ON** debe estar en la posición **IN**.
2. El botón **AUTO/MANUAL** debe estar en la posición **IN**.
3. ¿Está encendido el reloj del microondas? De ser así, entonces el sistema de 120 voltios está funcionando y deberá revisar el disyuntor del refrigerador en el convertidor.
4. Si el reloj del microondas no está encendido, entonces debe comprobar el sistema de 120 voltios.
5. La casa móvil debe estar estacionada en terreno nivelado.

NOTA: el refrigerador tarda hasta 6 horas en enfriarse después de arrancar o durante largos períodos de abrir y cerrarlo frecuentemente.

COCINA (ESTUFA)

ADVERTENCIA: NO ES SEGURO UTILIZAR ELECTRODOMÉSTICOS DE COCINA PARA CALENTAR EL AMBIENTE

FORMA DE OPERACIÓN:

Las hornillas de la cocina utilizan gas propano. La operación básica es la misma que la de una cocina de gas en el hogar, pero, a diferencia de la del hogar, la cantidad de oxígeno es limitada en una casa móvil debido a las dimensiones y la construcción. Por consiguiente, siempre tenga suficiente ventilación cuando utilice la cocina. Hay un extractor de aire ubicado en la campana sobre la cocina que puede usarse durante la cocción para tener ventilación extra.

USO DE LA COCINA:

La cocina del RV tiene una perilla encendedor (siguiente dibujo). Usted debe encender la cocina con la perilla encendedor en lugar de con un fósforo.

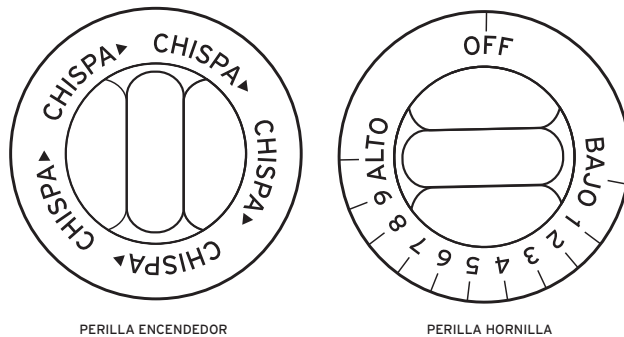

CÓMO UTILIZAR LA PERILLA ENCEDEDOR

1. Dé vuelta a la válvula del tanque de gas propano en sentido anti horario hasta que esté completamente abierta.
(El detector de gas propano debe estar en la posición ON y la luz verde debe parpadear.)
2. Oprima y dé vuelta a la perilla de la hornilla hasta la posición deseada.
3. Dé vuelta a la perilla encendedor en la dirección de las flechas. Esto produce una chispa que encenderá la llama. Si la cocina no enciende, dé vuelta a la perilla de la hornilla hasta la posición OFF para apagar el gas. Entonces puede intentar utilizar un fósforo.
4. Ajuste la llama al nivel deseado.

UTILIZAR UN FÓSFORO

PELIGRO: el mal uso de la cocina de gas puede provocar un incendio y una explosión en el RV, al igual que en cualquier cocina. Tenga máximo cuidado al encender las hornillas de la cocina con un fósforo. Para evitar que se acumule demasiado propano sin quemar, primero encienda el fósforo, sosténgalo cerca de la hornilla y ENTONCES abra la válvula.

EL CALENTADOR DE AIRE

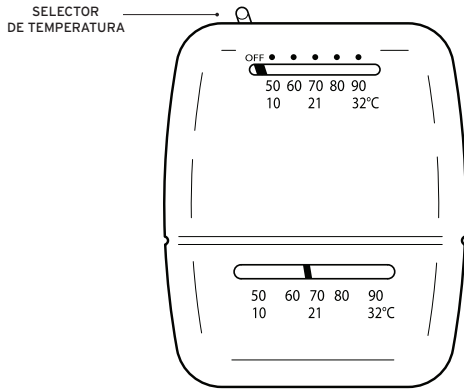

FORMA DE OPERACIÓN

Use el termostato de pared para encender el calentador de aire. El aire se calienta al quemar propano. Un soplador que utiliza energía de 12 voltios de la batería auxiliar hace circular el aire caliente por toda la casa móvil.

ADVERTENCIA: si la batería auxiliar no se está cargando a través del motor del chasis, de la conexión del campamento o del generador, el soplador de el calentador de aire se descargará en dos a tres horas y el calentador de aire se apagará. Si esto ocurre, ponga a funcionar el motor del chasis unos 45 minutos para recargar la batería.

ARRANQUE DEL CALENTADOR DE AIRE

(En nuestras unidades hay 2 tipos diferentes de termostatos - vea la página 37.)

1. Verifique que el propano esté en la posición completamente abierto y el detector de gas propano esté en la posición ON y la luz verde esté parpadeando.
2. Mueva el selector de temperatura del termostato de pared hasta su posición máxima.
3. Espere de tres a cuatro minutos después de que arranque el motor del soplador para que el aire se caliente. Los conductos están ubicados cerca del piso a todo lo largo de la casa móvil.
4. Ajuste el termostato a la temperatura deseada.

Solución de problemas del calentador de aire

PROBLEMA	POSIBLES CAUSAS	CHEQUEOS/SOLUCIONES
El calentador de aire no sopla aire	1. Fusible fundido	Reemplace el fusible de 15 amperes del convertidor
	2. Procedimientos defectuosos de operación del termostato	Revise el arranque del calentador de aire
El calentador de aire solo sopla aire frío después de un tiempo de espera de 3 a 4 minutos	1. No hay gas propano	Reabastezca el tanque de gas propano
	2. El detector de gas propano no está encendido	Ponga el detector de gas propano en posición encendido
	3. El gas propano no está encendido	Abra la válvula de gas propano
	4. Aire en las tuberías de gas propano	Encienda y apague el calentador de aire varias veces, espere 45 segundos entre cada ciclo
Solo calienta cuando se utiliza una fuente de alimentación externa	Batería del tráiler baja	Revise el estado de la batería y cárguela, de ser necesario

CONTROLES OPCIONALES

Algunos vehículos pueden tener opcionalmente el termostato doméstico que se muestra a continuación.

INSTRUCCIONES DE OPERACIÓN BÁSICA:

PARA AJUSTAR EL TERMOSTATO: oprima una vez el botón "ON/OFF MODE" para encender el termostato. Esto mostrará los valores actuales. Para cambiar estos valores, oprima y no suelte el botón "ON/OFF MODE" hasta que se encienda la luz "FAN" (ventilador) en el lado izquierdo del termostato. Oprima MODE para recorrer las diferentes selecciones. Una vez que el termostato esté en la función deseada, use los botones "+" y "-" para regular la temperatura.

PARA CAMBIAR DE FAHRENHEIT A CELSIUS: oprima y no suelte los botones + y -. En el lado derecho de la pantalla verá la F abajo o la C arriba para indicar la escala que está utilizando para medir la temperatura.

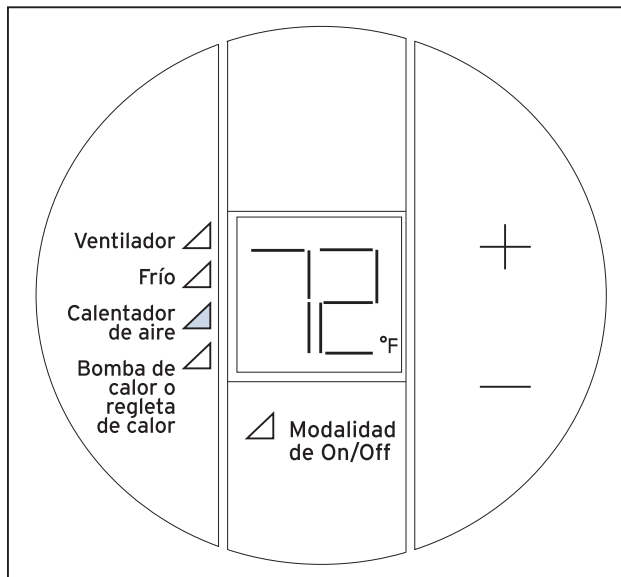

Solución de problemas - termostato digital

El calentador de aire está encendido pero también sale aire frío de la unidad de aire acondicionado del techo:

Cerciórese de que el termostato esté programado correctamente. Para hacer esto, oprima y no suelte el botón "On/Off Mode" hasta que se encienda la luz "Fan" en el lado izquierdo del termostato. Entonces, oprima el botón de modo para seleccionar "Auto" en las opciones del ventilador. Entonces, seleccione "Furnace" (calentador de aire). Oprima nuevamente el botón "On/Off Mode" y encienda el calentador de aire. Si aún no funciona, llame a Ayuda al Viajero.

CÓDIGOS DE ERROR:

- E1** Pérdida de comunicación entre el termostato y el tablero del calentador de aire/AC. Llame a Ayuda al Viajero.
- E2** El termostato está demasiado caliente para operar. (Puede ocurrir cuando las temperaturas en el exterior están cerca o pasan de los 100 °F) - Sostenga bajo el termostato una botella de agua fría o algo congelado para enfriarlo. Después de unos 5 minutos, el termostato deberá estar listo para usarse otra vez. Si sigue apareciendo el código de error, llame a Ayuda al Viajero.
- E3** Cortocircuito del sensor de temperatura interior. Es necesario repararla, llame a Ayuda al Viajero.
- E4** La bomba de calor está trabada. La unidad todavía debe funcionar adecuadamente. De no ser así, es necesario repararla, llame a Ayuda al Viajero.
- E5** Los serpentines de enfriamiento del acondicionador de aire del techo están demasiado fríos para operar. Apague la unidad de AC durante unos 45 minutos o 1 hora para que los serpentines se descongelen. Si no funciona, llame a Ayuda al Viajero.

CALENTADOR DE AGUA

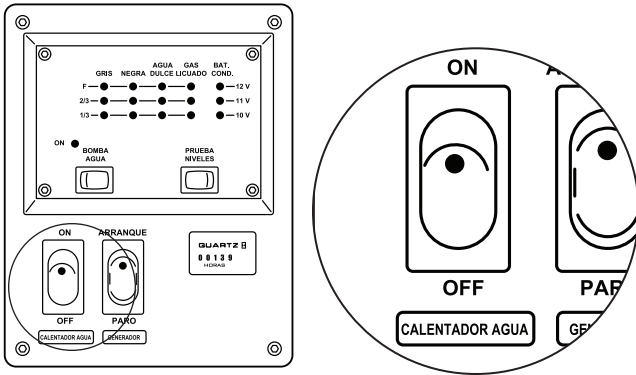

Su casa móvil está equipada con un calentador de agua de gas propano. El interruptor ON / OFF del calentador de agua está ubicado en el panel de monitoreo junto al botón de arranque del generador (ver siguiente dibujo).

VÁLVULA BAIPÁS /CALENTADOR DE AGUA (BAJO LA COCINA)

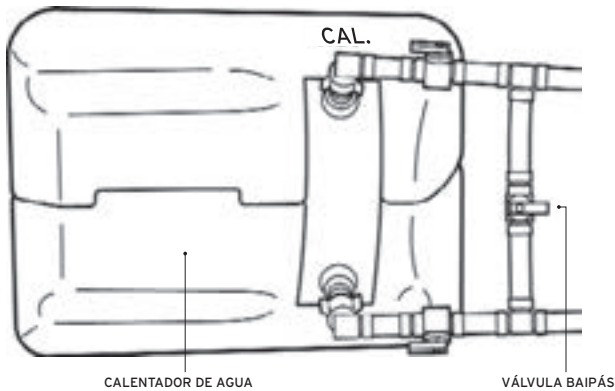

CALENTADOR DE AGUA

VÁLVULA BAIPÁS

DETRÁS TAPA CALENTADOR DE AGUA

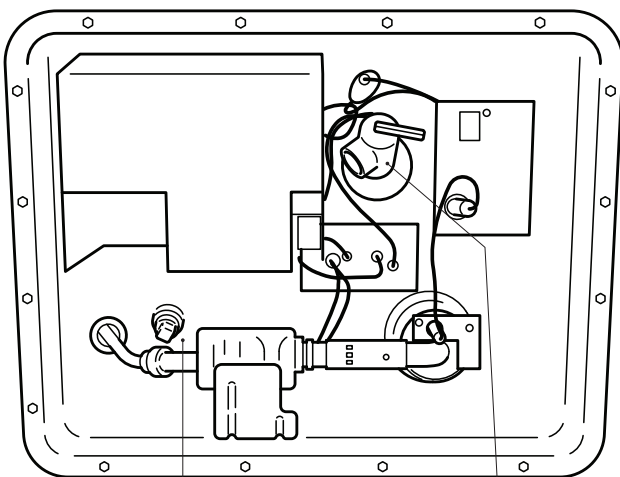

TAPÓN DE DRENAJE

MANIJA PARA LIBERAR VÁLVULA ALIVIO DE PRESIÓN ¡ALÉJESE!

TAPA CALENTADOR DE AGUA

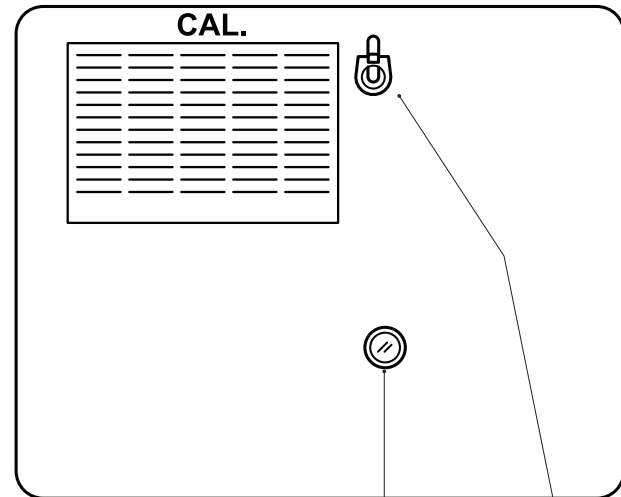

VENTANILLA DE INSPECCIÓN LLAMA

ENGANCHE LIBERACIÓN TAPA

1. El calentador de agua tiene una capacidad de aproximadamente 6 galones de agua. El agua proviene de dos fuentes distintas: (1) suministro de agua dulce del grifo del campamento con una manguera de agua conectada a la manguera de agua dulce de la casa móvil o (2) suministro de agua dulce del tanque de agua dulce que lleva a bordo. Para obtener agua dulce del tanque a bordo debe encender la bomba de agua con el interruptor WATER PUMP ubicado en el panel de monitoreo.
2. El agua se calienta al quemar gas propano. Este gas lo suministra el tanque de propano situado en la parte exterior inferior de su casa móvil. Nota: si se está agotando el gas propano, el calentador de agua no funcionará.
3. Además, el calentador de agua no funcionará si no hay suficiente voltaje en el sistema de 12 voltios para producir una chispa y encender y mantener la llama piloto del calentador de agua.
4. El encendido electrónico ofrece comodidad y seguridad. El calentador de agua se enciende y apaga con el interruptor del panel de monitoreo.
5. La luz del indicador piloto del calentador de agua debe encenderse brevemente (hasta cinco segundos) al accionar el interruptor de control. Si la luz no se enciende o permanece encendida demasiado tiempo, consulte la tabla de solución de problemas a continuación.
6. En unos 20 minutos, el agua debe estar suficientemente caliente para bañarse.

Solución de problemas del calentador de agua

PROBLEMA	POSIBLES CAUSAS	CHEQUEOS/SOLUCIONES
La luz roja se mantiene ENCENDIDA	1. No tiene gas propano	Reabastezca el tanque de propano
	2. La válvula de gas propano está cerrada	Abra la llave de gas propano
	3. Aire en la tubería de gas propano	Encienda y apague el calentador de agua varias veces, espere 30 segundos entre cada ciclo
	4. El viento apagó la llama	Coloque el vehículo alejado del viento
	5. Batería del tráiler baja	Vea la sección eléctrica de 12 voltios
La luz roja no se enciende del todo	1. El agua en el tanque ya está caliente (la luz del calentador de agua no se enciende hasta que la temperatura del agua disminuya lo suficiente)	Revise con cuidado si el agua del grifo ya está caliente
	2. Revise el fusible del convertidor de potencia	Reemplace el fusible de ser necesario
El calentador de agua tiene fugas en la válvula de alivio	1. Es frecuente debido a la dilatación al calentar el agua a una temperatura dada	Abra un poco cualquier grifo y esto aliviará la presión
	2. Suciedad en la válvula de alivio	Abra y cierre rápidamente la válvula de alivio detrás de la tapa por fuera del tráiler (vea la página siguiente) PRECAUCIÓN: ¡EL AGUA ESTARÁ MUY CALIENTE!

EL SISTEMA DE AGUA

EL SISTEMA DE AGUA DULCE

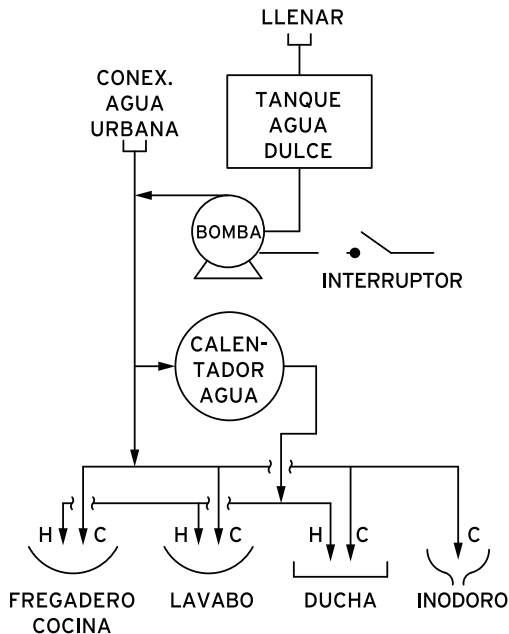

Observe que esta agua no es potable (es decir, no es para beber), así que utilícela solo para bañarse, lavar y descargar el inodoro. Para beber, debe comprar agua embotellada.

Usted puede conectar su sistema de agua dulce ya sea a red de abasto urbana o al suministro de agua dulce a bordo (vea el gráfico anterior).

CONEXIÓN AL AGUA DEL CAMPAMENTO (AGUA URBANA)

Con una conexión al agua del campamento, tendrá un suministro ilimitado de agua dulce para bañarse, lavar y descargar el inodoro. No obstante, debe recordar que toda el agua que utiliza va a los tanques de retención de aguas residuales. Debido a esto, usted deberá revisar de vez en cuando los niveles de agua y de aguas residuales en el panel de monitoreo.

Para usar la conexión de agua del campamento, conecte un extremo de la manguera de agua dulce (ubicada en un compartimento exterior) al grifo de agua del campamento y el otro extremo a la toma de agua urbana de su RV y luego abra el grifo del campamento 1/4 de vuelta.

Si la presión del agua del campamento es demasiado alta, deberá instalar un regulador de presión de agua en línea (disponible en la tienda del campamento por un módico precio).

EL SISTEMA DE AGUA DULCE A BORDO (TANQUE Y BOMBA)

El sistema de agua dulce a bordo consta de una bomba de agua y un tanque de agua dulce. Para llenar el tanque de agua, abra la tapa del tanque de agua dulce y llénelo lentamente. La tapa puede estar detrás de una puerta en el exterior del tráiler y está marcada con la etiqueta "Water Tank Fill" (llenado tanque de agua) o "Potable Water" (agua potable). Asegúrese de no tener mucha presión, ya que el tanque debe ventilarse mientras se llena.

LA BOMBA DE AGUA

Primero, asegúrese que haya agua en el tanque de agua dulce. Entonces, encienda la bomba de agua con el interruptor ubicado en el panel de monitoreo. La bomba presurizará el sistema y hará que el agua fluya. La bomba funciona con electricidad de 12 voltios de la batería del tráiler. La bomba es del tipo "bajo demanda": tan pronto como el sistema esté presurizado, la bomba se apagará. No obstante, cuando termine de usar el agua, debe apagar el interruptor de la bomba.

PRECAUCIÓN: no permita que la bomba funcione cuando el tanque de agua esté vacío. La operación continua con el tanque vacío puede dañar la bomba.

Con el sistema de agua dulce a bordo usted tiene un suministro de agua limitado a la cantidad de agua en el tanque de agua dulce. La capacidad dependen de las dimensiones de su casa móvil.

Usted es responsable de cualquier daño ocasionado al vehículo debido a la congelación de las tuberías de agua, inodoro, calentador de agua y tanques de residuos.

Solución de problemas del sistema de agua dulce

PROBLEMA	POSIBLES CAUSAS	CHEQUEOS/SOLUCIONES
El tanque de agua dulce no acepta agua	1. La presión de agua es demasiado alta	Disminuya la presión de agua
	2. El tanque ya está lleno	Revise el panel de monitoreo y deje correr el agua
	3. Se está usando la conexión de agua urbana	Use llenado de agua dulce (tiene tapa, no conexión de manguera)
La bomba no arranca	1. Fusible fundido	Revise el fusible del convertidor
	2. Voltaje bajo	Conecte la línea de servicio de grupo electrógeno de 120 voltios para cargar la batería del tráiler
	3. Bomba defectuosa	Llame a Ayuda al Viajero
La conexión de agua urbana tiene fugas	1. Conexión floja	Ajuste la conexión
	2. Junta desgastada o faltante	Instale una nueva junta de goma a la manguera
	3. Manguera con gotera	Instale una manguera nueva
No hay agua en los fregaderos, la ducha ni el inodoro	1. La bomba de agua está apagada	Encienda la bomba de agua
	2. La unidad no tiene agua	Llene el tanque de agua dulce
	3. No está conectado al campamento	Conéctese al suministro de agua del campamento
	4. No está abierto el grifo del campamento	Abra el grifo de agua del campamento
	5. La batería del tráiler está descargada	Arranque el motor para cargar la batería del tráiler
Bajo flujo de agua en el fregadero	Aireador del fregadero obstruido	Desenrosque el aireador y enjuáguelo o déjelo afuera
No hay agua en la ducha	La perilla del cabezal de ducha está apagada	Gire la perilla de la parte de atrás del cabezal de ducha

EL SISTEMA DE AGUAS RESIDUALES

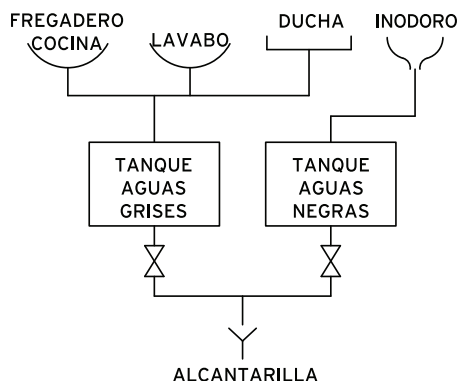

Todos los RV tienen 2 tanques de retención de aguas residuales: un tanque de aguas grises y un tanque de aguas negras.

El tanque de aguas grises recoge las aguas residuales de la cocina, el lavabo y la ducha.

El tanque de retención de aguas negras está montado debajo de la casa móvil, directamente por debajo del inodoro, y recoge las aguas albañales del inodoro.

Revise el panel de monitoreo para conocer los niveles de los tanques. El panel de monitoreo indicará cuando estos tanques estén llenándose. Usted deberá vaciar manualmente los tanques de residuales conectando la manguera de aguas residuales que trae su casa móvil.

(VEA "VACIADO DE LOS TANQUES DE RETENCIÓN" DE ESTA SECCIÓN)

EL INODORO DE LA CASA MÓVIL

El inodoro de la casa móvil usa el sistema de agua dulce. Para usarlo, debe encender la bomba de agua o conectarlo al abasto de agua de un campamento. Antes de usar el inodoro, llene la taza con agua hasta al menos 1/2. Para llenarla, apriete el pedal hasta la mitad (vea el dibujo).

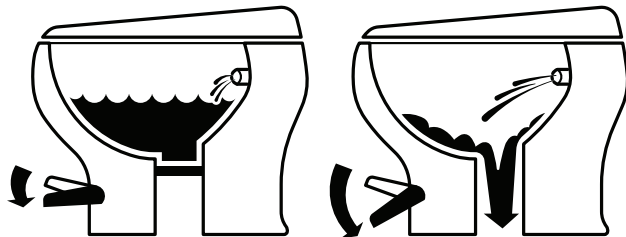

Para descargar el inodoro, apriete el pedal hasta abajo. Asegúrese de que todos los residuos y el papel se hayan descargado de la taza antes de soltar el pedal.

PRECAUCIÓN: nunca deseche toallas ni pañuelos de papel, servilletas sanitarias femeninas ni tampones por el inodoro, ya que obstruirán el drenaje del tanque. Si se produce una obstrucción, llene la taza con agua caliente y déjela reposar. La obstrucción debe disolverse en poco tiempo.

NUNCA intente desobstruir el inodoro del RV móvil con productos químicos cáusticos. Estos dañarán el mecanismo del inodoro.

Usted es responsable de cualquier daño ocasionado al vehículo debido a la congelación de las tuberías de agua, inodoro, calentador de agua y tanques de residuos.

LOS TANQUES DE RETENCIÓN (TANQUES DE RESIDUOS)

NOTA: debe vaciar los tanques de residuos antes de devolver la casa móvil o, de lo contrario, pagar un cargo por limpieza y vaciado cuando devuelva la casa móvil. Consulte www.rvdumps.com para obtener una lista de estaciones de servicio de vaciado por su trayecto.

VACIADO DE LOS TANQUES DE RETENCIÓN

1. Desconecte la manguera de desagüe del compartimiento exterior de la casa móvil.

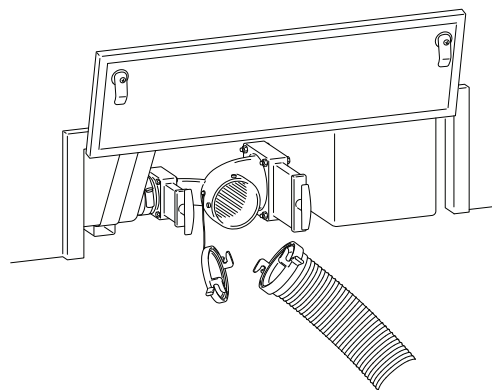

2. Retire el tapa polvo de la salida de drenaje de las válvulas de vaciado y conecte la manguera de desagüe. Cerciórese de que la manguera esté firmemente conectada.
3. Coloque el extremo plano de la manguera de desagüe al menos 6 pulgadas dentro de la abertura de la estación de servicio de vaciado.
4. Abra primero la válvula de vaciado más grande (tanque negro) halando la manija de la válvula. Esto liberará las aguas albañales del tanque de aguas negras. Espere hasta que el líquido drene totalmente.
5. Ahora, hale la manija más pequeña de las dos válvulas para liberar el líquido del tanque de aguas grises. El agua gris ayudará a enjuagar la manguera de desagüe.
6. Cierre las válvulas de vaciado y quite la manguera de desagüe.

7. Enjuague con agua la manguera de desagüe y guárdela en el compartimiento de almacenamiento exterior.
8. Mientras aprieta el pedal del inodoro hasta el fondo para abrir la válvula de descarga, añada los productos químicos para el tanque de residuos de RV a través de la abertura del conducto del tanque de aguas negras. Puede utilizar el paquete de producto químico que se le entregó con el kit de partida u otros productos químicos comprados en la sección de exteriores de cualquier tienda de campamento, supermercado o establecimiento similar. Este producto químico reduce el mal olor al descomponer los residuos. Si utiliza productos químicos comprados, use la cantidad adecuada para el tamaño del tanque.
9. Eche varios galones de agua dulce en el tanque de aguas negras apretando el pedal hasta el fondo durante aproximadamente un minuto. Esta agua ayudará a evitar que los residuos obstruyan la válvula de vaciado de aguas negras.

RECUERDE: NUNCA CONDUZCA LA CASA MÓVIL CON EL DESAGÜE DE RESIDUOS ABIERTO NI SIN TAPA. (VEA LA PÁGINA 57, DEVOLUCIÓN DE LA CASA MÓVIL)

PRECAUCIÓN: si está acampando y puede dejar la manguera de desagüe conectada, mantenga las válvulas cerradas. Abra las válvulas solo para descargar y ciérrelas inmediatamente después. Vacíe solo cuando los tanques lleguen a 3/4 de capacidad para que haya presión suficiente. Si deja las válvulas abiertas, el residuo sólido se asentará y se tupidará el tanque de desechos.

Solución de problemas del sistema de aguas residuales

PROBLEMA	POSIBLES CAUSAS	CHEQUEOS/SOLUCIONES
El agua se acumula en la ducha y/o no drena	<ol style="list-style-type: none"> 1. El tanque de aguas grises está lleno 2. La cesta del drenaje de la ducha está obstruida 	<p>Vacíe los tanques de residuos</p> <p>Limpie la cesta de drenaje de la ducha para eliminar cabellos y suciedad</p>
Los tanques de retención no descargan cuando se hala la manija de la válvula	<ol style="list-style-type: none"> 1. El contenido del tanque está congelado 2. La válvula de vaciado está rota 	<p>Trate de vaciarlo nuevamente cuando se haya trasladado a un lugar más cálido (más de 40 °F)</p> <p>Llame a Ayuda al Viajero</p>
El panel de monitoreo dice que el tanque está lleno después de haberlo vaciado	Se utilizó papel higiénico no para RV y el papel está colgando en los sensores.	<p>No eche agua en el tanque durante un tiempo para permitir que los sensores se sequen, entonces, inténtelo de nuevo. Si aún no obtiene la lectura correcta, trate de vaciar los tanques varias veces en la estación de servicio de vaciado</p>

OPERACIONES EN INVIERNO

PRECAUCIÓN CONTRA DAÑOS POR CONGELACIÓN

Las casas móviles se pueden utilizar durante los meses más fríos del invierno, sin embargo, siempre existe la posibilidad de daños por congelación del sistema de agua. Para evitar esto, hay dos tipos de acondicionamiento para el invierno que Cruise America respalda.

MÉTODO SECO

Este método debe ser realizado por un centro autorizado de RV y consiste en eliminar TODA el agua de la casa móvil, lo que resulta en la pérdida del uso del sistema de agua. Se utiliza por lo general cuando la casa móvil vaya a guardar durante 24 horas o más a temperaturas bajo cero. ESTE MÉTODO ES LA ÚNICA GARANTÍA CONTRA EL DAÑO POR CONGELACIÓN.

MÉTODO HÚMEDO

Con el fin de MINIMIZAR el riesgo de daños por congelación, si usted decide utilizar el sistema de agua a temperaturas bajo cero, siga las siguientes instrucciones.

1. Compre 4 galones de anticongelante no tóxico para RV.
2. Vierta 2 galones de anticongelante no tóxico para RV en el tanque de agua dulce y llénelo con agua hasta la 1/2 (si el tanque está lleno, vacíelo 1/2).
3. Encienda el interruptor de la bomba y abra todos los grifos de agua fría. Déjelos abiertos hasta que comience a salir el anticongelante (color rosado). Repita lo mismo con los grifos de agua caliente.
4. Descargue el inodoro hasta que el anticongelante comience a fluir por la taza y luego vierta un galón de anticongelante en el inodoro para acondicionar el tanque negro para le invierno.
5. Vierta anticongelante por el desagüe de cada ducha/bañera, lavabo y fregadero para llenar los sifones.
6. Para acondicionar para el invierno el tanque de aguas grises, vierta 1/2 galón por cada desagüe de fregadero y lavabo.

NOTA: SI SE AÑADE ANTICONGELANTE AL SISTEMA, LA DUCHA Y EL FREGADERO NO SE PODRÁN USAR DE NUEVO HASTA QUE UN CENTRO PROFESIONAL NO ACONDICIONE EL RV PARA EL INVIERNO.

CONSEJOS PARA ACAMPAR DURANTE EL INVIERNO

El calentador de agua y el calentador de aire deben estar funcionando todo el tiempo. Para poner en funcionamiento el calentador de aire del RV por períodos prolongados se requiere una conexión de corriente de 15 amperes como mínimo (línea de servicio de grupo electrógeno externa), además de un suministro suficiente de propano.

No deje la casa móvil asentada por más de 12 horas. Ponga a funcionar el motor en ralentí o conduzca la casa móvil a corta distancia por lo menos cada 12 horas hasta que se alcance la temperatura normal de operación.

En condiciones de frío polar, el gas propano puede vaporizarse y hacer que se congele el sistema de gas propano. Cumplir con estos pasos contribuye a minimizar esta posibilidad.

NOTA: NO SE PERMITE USAR CADENAS DE NIEVE EN NINGÚN CASO

ADVERTENCIA: el arrendatario asume TODA responsabilidad por CUALQUIER daño debido a temperaturas bajo cero.

Si usted tiene alguna preocupación con respecto a estas condiciones o necesita ayuda con el acondicionamiento para el invierno de su casa móvil, llame a Ayuda al Viajero, al 1-800-334-4110.

ÍNDICE DE SOLUCIÓN DE PROBLEMAS

PROBLEMA	PROBLEMA SECUNDARIO	CAUSAS	SOLUCIONES
Energía de 120 voltios en los receptáculos (página 23-25)	El generador funciona pero no hay 120 voltios	Se disparó el disyuntor del generador	Reinicie el disyuntor del generador
		La línea de servicio de grupo electrógeno no está enchufada en el compartimiento correspondiente	Enchufe la línea de servicio de grupo electrógeno en el receptáculo dentro del compartimiento
	Enchufado al servicio de grupo electrógeno pero no hay 120 voltios en el tráiler	Se dispararon los disyuntores del convertidor	Reinicie los disyuntores del convertidor
		Esta desconectado el disyuntor de servicio de grupo electrógeno	Encienda la energía en la caja de servicio de grupo electrógeno
Energía de 120 voltios en los receptáculos (página 23-25)	El microondas y el aire acondicionado funcionan pero no hay corriente en las tomas	Los disyuntores del convertidor están apagados	Reinicie los disyuntores del convertidor
		Se disparó el GFCI	Reinicie el GFCI en la toma de 120 voltios del baño o la cocina
Sistema de energía de 12 voltios (página 23)	No llega corriente a los aparatos domésticos	Se dispararon los disyuntores del convertidor	Reinicie los disyuntores que están dentro del convertidor
		Batería del tráiler baja	Arranque el motor del chasis para recargar la batería
Conexión de agua urbana (página 19)	La conexión de agua urbana tiene fugas	Hay fusibles fundidos en el compartimiento de la batería	Reemplace los fusibles
		Debe reiniciar o enfriar el disyuntor de 40 amperes	Reinicie el disyuntor de 40 amperes que se encuentra cerca del panel del convertidor, ya sea bajo el asiento del comedor o bajo la cama trasera
Detector de monóxido de carbono (CO) (página 18)	Chirrido del detector de CO	Hay una conexión floja en el tráiler	Apriete la conexión
		La manguera conectada no tiene la junta de goma	Adquiera una junta de goma para la manguera en una ferretería cercana o en la tienda para RV
Detector de monóxido de carbono (CO) (página 18)	La alarma suena y no se puede reiniciar	Batería del tráiler baja	Arranque el motor para cargar la batería del tráiler
		CO en el tráiler. El motor del chasis o el generador ha estado funcionando con las ventanas abiertas	Apague el motor y/o el generador y deje que el aire salga del tráiler y entonces reinicie el detector

PROBLEMA	PROBLEMA SECUNDARIO	CAUSAS	SOLUCIONES
Batería del tráiler (página 22)	Lectura baja en el monitor	Batería del tráiler baja	Arranque el motor del chasis para recargar la batería del tráiler
	Olor a huevo podrido	La batería emite vapores de azufre debido a un corte o a sobrecarga de la batería	Llame a Ayuda al Viajero para programar una reparación. Abra todas las ventanas para airear la unidad
Iluminación del tráiler (página 23)	Las luces están bajas o no funcionan	Batería del tráiler baja o descargada	Arranque el motor para cargar la batería del tráiler
		El disyuntor de 40 amperes está apagado	Reinicie el disyuntor de 40 amperes
Sistema de arranque del motor (página 9-10)	El motor da vueltas lentamente o no arranca	Mala conexión de la batería del chasis o carga baja de la batería de chasis	Limpie y/o apriete los bornes de la batería. Utilice el interruptor de arranque de emergencia en la esquina inferior izquierda del tablero debajo de la columna de la dirección mientras gira la llave de arranque
		La llave está trabada o no gira	La dirección se giró demasiado a la izquierda o a la derecha
		La llave no está en la posición correcta	Gire con firmeza el volante de dirección a la izquierda y la derecha hasta que la llave dé vuelta libremente Gire la llave del todo al otro lado y entonces dele vuelta un clic hacia adelante
Sistema de agua dulce (página 41-42)	El tanque de agua dulce no acepta agua	En tanque ya está lleno	Revise el panel de monitoreo y deje correr el agua
		La presión de llenado es demasiado alta	Cierre el agua de la manguera de llenado
		Está intentando llenar el tanque con la conexión de agua urbana	Localice la conexión aparte marcada como "Fresh/potable water" (agua dulce/potable). La conexión de agua urbana no llenará el tanque de agua dulce
		La manguera no está lo suficientemente profunda	Empuje más la manguera en la abertura de llenado
Calentador de aire (página 36-37)	El calentador de aire no sopla aire	Fusible fundido del convertidor	Reemplace el fusible de 15 amperes del convertidor o el fusible de 2 amperes del termostato (solo disponible en algunos modelos)
		El termostato está apagado	Encienda el interruptor del calentador de aire

PROBLEMA	PROBLEMA SECUNDARIO	CAUSAS	SOLUCIONES
Calentador de aire (página 36-37)	El calentador de aire sopla aire frío	El tanque principal de gas propano licuado está cerrado	Abra la válvula principal del tanque de gas propano licuado
	El calentador de aire sopla aire frío	El detector de gas propano licuado está apagado Aire en las tuberías de gas propano licuado	Reinicie el detector de gas propano licuado Encienda y apague el calentador de aire varias veces, espere 45 segundos entre cada ciclo
	Solo calienta cuando se utiliza una fuente de alimentación externa	Batería del tráiler baja	Arranque el motor del chasis para recargar la batería del tráiler
Relojes e instrumentos (página 2-4)	La luz del ABS parpadea o se mantiene encendida	El sistema de frenos antibloqueantes está desactivado pero el frenado normal sigue operante	Llame a Ayuda al Viajero para programar una reparación
	La luz de freno está encendida	El freno de estacionamiento puede estar puesto Poco líquido de freno	Libere el freno de estacionamiento Llame a Ayuda al Viajero para programar una reparación
	Tanto la luz del ABS como del freno están encendidas	Desperfecto del sensor de velocidad Combinación de un problema con el ABS más freno de estacionamiento puesto o bajo líquido de freno	Llame a Ayuda al Viajero para programar una reparación Libere el freno de estacionamiento o revise y rellene el líquido de freno y pida una reparación en la primera oportunidad
	La luz de que el motor necesita servicio (SES) se mantiene encendida	Uno de los sistemas de control de las emisiones del motor puede estar funcionando mal	El vehículo puede estar quedándose sin combustible Combustible de mala calidad o agua en el combustible La tapa del combustible debe haberse colocado mal o no estar bien apretada Si el motor funciona mal y la luz SES permanece encendida, llame a Ayuda al Viajero para programar una reparación
	La luz TOW/HAUL está encendida o parpadea	La sobre marcha está apagada Se detectó una falla de transmisión	Reactive la sobre marcha Llame a Ayuda al Viajero para programar una reparación

PROBLEMA	PROBLEMA SECUNDARIO	CAUSAS	SOLUCIONES
Tomacorriente GFCI (página 23)	El botón de reinicio no emerge cuando se prueba	Pérdida de la protección de falla a tierra	Llame a Ayuda al Viajero para programar una reparación. No utilice los tomacorrientes hasta que se resuelva el problema
Generador (página 25-27)	El disyuntor se disparó	Circuito sobrecargado	Apague algunas cargas eléctricas y reinicie el disyuntor
		Da vueltas pero no arranca	Añada combustible al tanque del chasis (llene más de 3/8)
	Da vueltas lentamente o no arranca	No hay combustible suficiente en el tanque	Cebe el generador manteniendo el botón de arranque en la posición Off (apagado) por 10 segundos y trate de arrancar de nuevo
		No llega combustible suficiente al generado	Añada aceite HD 30 o 10W-30 al generador
		Bajo nivel de aceite	Llame a Ayuda al Viajero para una reparación
		Filtro de combustible obstruido	Llame a Ayuda al Viajero para una reparación
		La bomba de gasolina no funciona	Llame a Ayuda al Viajero para una reparación
		Bujía sucia	Llame a Ayuda al Viajero para una reparación
	El generador funciona pero se sobrecarga	Batería del tráiler baja	Arranque el motor del chasis y luego arranque el generador
		Carga conectada	Desconecte la carga antes de arrancar
		Conexión defectuosa de la batería	Limpie y/o apriete los bornes de la batería
		Fusible fundido	Reemplace el fusible del panel del generador
	Arranca y funciona hasta que se libera el botón	Se arrancó con carga conectada	Apague todos los electrodomésticos y reinicie el generador
		Bajo nivel de aceite	Añada aceite HD 30 o 10W-30 al generador
Se detiene al doblar esquinas	Desperfecto del generador	Llame a Ayuda al Viajero para programar una reparación	
	Bajo nivel de gasolina	Échele gasolina al vehículo (por encima de 3/8 de tanque)	
	Bajo nivel de aceite	Añada aceite HD 30 o 10W-30 al generador	
	Exceso de aceite	Reduzca el nivel de aceite del generador	

PROBLEMA	PROBLEMA SECUNDARIO	CAUSAS	SOLUCIONES
Tanques de retención (página 43-44)	Los tanques de retención no se vacían cuando se hala la manija de la válvula	El contenido del tanque está congelado	Trate de vaciarlo nuevamente cuando se haya trasladado a un lugar más cálido (más de 40 °F)
	Los tanques de retención no se vacían cuando se hala la manija de la válvula	La válvula de vaciado está bloqueada	Llame a Ayuda al Viajero para programar una reparación
	El panel de monitoreo dice que el tanque está lleno después de haberlo vaciado	Hay suciedad pegada al sensor o atorada en el tanque	Vierta dos galones de agua tibia jabonosa por el desagüe de la ducha para el tanque de aguas grises o por el inodoro para el tanque de aguas negras. Al conducir, esto deberá limpiar el sensor y dar una lectura correcta
Fregadero de cocina (página 41-42)	Poco o ningún flujo de agua	La bomba de agua está apagada	Encienda la bomba de agua en el panel de monitoreo
		La unidad no tiene agua	Llene el tanque de agua dulce
		Aireador obstruido	Desenrosque el aireador del grifo y límpielo
Sistema de gas propano (página 31-32)	El gas propano no llega a los aparatos domésticos	No está abierta la válvula principal del tanque	Abra la válvula principal del tanque
		El detector de gas propano licuado está apagado	Encienda/reinicie el detector del gas propano licuado
		Batería del tráiler descargada	Arranque el motor del chasis para recargar o llame a Ayuda al Viajero para que le den servicio a la batería si no carga
		Presión baja del tanque de gas propano licuado	Añada gas propano licuado al tanque principal
		La temperatura bajo cero no permite que el gas propano licuado se evapore	Trasládelo a un sitio más cálido hasta que se caliente el gas propano licuado
	La alarma del detector de gas propano licuado se activó o no se reinicia	Batería del tráiler baja	Arranque el motor del chasis para recargar la batería
		Humo de combustible en la zona del detector	Ventile el tráiler y trate de reiniciar el detector. Si el detector no se reinicia, entonces cierre la válvula principal del tanque de gas propano y llame a Ayuda al Viajero

PROBLEMA	PROBLEMA SECUNDARIO	CAUSAS	SOLUCIONES
Sistema de gas propano (página 31-32)		Objetos bloqueando el detector	Aleje dichos objetos del detector y reinicie de ser necesario
Microondas (página 28)	No enciende	El microondas no recibe energía de 120 voltios	Encienda el acondicionador de aire del techo. Si el acondicionador de aire del techo funciona, revise los disyuntores del convertidor. Si el acondicionador de techo no funciona y los disyuntores están bien, revise el armario junto al microondas y asegúrese de que esté conectado
	El microondas enciende pero no calienta	El microondas está malo	Llame a Ayuda al Viajero para analizar las opciones
Panel de monitoreo (página 22)	Las luces del panel no encienden	Fusible fundido	Revise el fusible del convertidor de potencia con el rótulo "monitor panel" (panel de monitoreo). Reemplace el fusible de ser necesario
		Disyuntor de 40 amperes	Reinicie el disyuntor de 40 amperes
		Batería sin carga	Arranque el motor para cargar la batería del tráiler. Si aún no funciona, llame a Ayuda al Viajero para programar una reparación
Refrigerador (página 33-34)	La luz indicadora de falla está encendida	La válvula de gas propano licuado está cerrada	Abra la válvula principal del tanque
		El control deslizante de temperatura está desconectado	Asegúrese de que el control deslizante de temperatura esté insertado en la aleta dentro de el refrigerador y que el cable esté conectado
		Encendedor de gas propano licuado obstruido	Cicle las líneas: encienda el refrigerador durante 30 segundos y apáguelo por 30 segundos. Haga esto 5 o 6 veces
		El interruptor de final de carrera de temperatura se disparó	(Algunos modelos) Localice el panel exterior del refrigerador. Retire el panel y localice el pequeño botón rojo de reinicio adosado a un lado del tubo de ignición. Oprima el botón y vuelva a poner la cubierta

PROBLEMA	PROBLEMA SECUNDARIO	CAUSAS	SOLUCIONES
Refrigerador (página 33-34)	El refrigerador no enciende	Batería del tráiler baja o descargada	Arranque el motor para cargar la batería del tráiler
	El refrigerador no funciona con gas propano licuado	Aire en las tuberías de gas propano licuado	Cicle las líneas: encienda el refrigerador y apáguelo por 30 segundos, 5 o 6 veces.
		Otro problema con el gas propano licuado	Localice el problema en el sistema de gas propano licuado
	El refrigerador no funciona en modo de 120 voltios	El disyuntor se disparó	Si el reloj del microondas funciona, revise los disyuntores del convertidor
		No hay energía de 120 voltios en el tráiler	Localice el problema en el sistema de 120 voltios
Acondicionador de aire del techo (página 29-30)	El acondicionador de aire no enciende	No llega corriente de 120 voltios al acondicionador de aire	Si utiliza el generador, asegúrese de que la línea de servicio de grupo electrógeno esté enchufada en el compartimiento. Si utiliza una conexión de 30 amperes externa, asegúrese de que el disyuntor de corriente esté en la posición "ON". Si el microondas funciona, revise los disyuntores del convertidor para el acondicionador de aire
		Los serpentines de enfriamiento del acondicionador de aire están congelados	Apague el acondicionador de aire y déjelo apagado 45-60 minutos para dejar que se descongele
Ducha (página 41-44)	El grifo de la ducha está abierto pero no sale agua	La perilla del cabezal de ducha está apagada	Gire la perilla/oprima el botón al fondo del cabezal de ducha
		La perilla da vueltas libremente	Retire la tapa en la mitad de la perilla de la ducha y apriete el tornillo de adentro
	El agua se acumula en la ducha	El tanque de aguas grises está lleno	Vacíe el tanque de aguas grises
		Drenaje/tapa de drenaje obstruidos	Limpie la tapa de drenaje y desobstruya la tubería de la ducha para botar el agua. No se pueden utilizar productos químicos ya que pueden dañar las tuberías del vehículo
Estufa (página 35)	El gas propano licuado sale de la hornilla pero sin encender	El encendedor manual no funciona	Use fósforos/encendedor para encender la estufa

PROBLEMA	PROBLEMA SECUNDARIO	CAUSAS	SOLUCIONES
		El cable del encendedor se salió	Levante la estufa y vuelva a conectar el cable naranja a la parte trasera de encendedor o utilice fósforos/encendedor para prender la estufa
	La hornilla de la estufa no enciende y el gas propano licuado no fluy	El tanque de gas propano licuado está vacío	Rellene el tanque de gas propano licuado
		La válvula principal de gas propano licuado está cerrada	Abra la válvula principal del gas propano licuado
Termostato (página 30, 36-37)	No funciona y muestra un código de error	E1	Llame a Ayuda al Viajero para una reparación
		E2	El termostato está demasiado caliente para funcionar adecuadamente debido a la temperatura en el exterior. Sostenga una botella de agua fría o hielo bajo el termostato durante 30 segundos o hasta que el código se borre
		E3	Llame a Ayuda al Viajero para una reparación
		E4	Apague el acondicionador de aire y déjelo apagado 45-60 minutos para que se descongelen los serpentines de enfriamiento
		E5	Llame a Ayuda al Viajero para una reparación
Inodoro (página 43)	No hay agua en el inodoro	La bomba de agua no está encendida	Encienda la bomba de agua en el panel de monitoreo
		El tanque de agua dulce está vacío	Llene el tanque de agua dulce
Calentador de agua (página 38-39)	Se enciende la luz roja y se mantiene encendida	NO hay llama de gas propano licuado	Cicle las líneas: encienda el calentador de agua durante 30 segundos y apáguelo por 30 segundos, repita 5-6 veces
		Se agotó el gas propano licuado	Rellene el tanque de gas propano licuado
Calentador de agua (página 38-39)		La válvula principal de gas propano licuado está cerrada	Abra la válvula principal del tanque de gas propano licuado
	La luz roja no se enciende	El agua ya está caliente	Revise el agua caliente del grifo

PROBLEMA	PROBLEMA SECUNDARIO	CAUSAS	SOLUCIONES
		Fusible fundido	Revise el fusible de 15 amperes del convertidor
	Fuga en la válvula de alivio	Es frecuente debido a la dilatación después de que el calentador calienta el agua a la temperatura de operación	Use algo de agua caliente del sistema y esto ayudará a aliviar la presión
		Suciedad en la válvula de alivio	Abra y cierre la válvula de alivio. PRECAUCIÓN: ¡EL AGUA SALDRÁ DE PRONTO Y PODRÍA ESTAR MUY CALIENTE!
	El calentador de agua está encendido, pero el agua no está caliente	La válvula de baipás puede estar abierta	Cierre la válvula de baipás
Bomba de agua (página 41-42)	La bomba de agua no bombea	Batería del tráiler baja o descargada	Arranque el motor del chasis para recargar la batería
		El tanque de agua dulce está vacío	Llene el tanque de agua dulce
		La bomba de agua no está encendida	Encienda la bomba de agua en el panel de monitoreo
		La bomba de agua está atascada	Llame a Ayuda al Viajero para una reparación

DEVOLUCIÓN DE LA CASA MÓVIL

Antes de devolver la casa móvil, esté preparado. Esto evitará la posibilidad de que le carguen por lo siguiente:

1. Recuerde que debe devolver la unidad al menos tan limpia como cuando la arrendó o se le cobrará una tarifa por limpieza.
2. Recuerde que debe devolver la unidad con los tanques de residuos vacíos, las válvulas abiertas y la tapa de residuos quitada (donde lo permita la ley) o se le cobrará una tarifa por vaciado.
3. Recuerde que debe devolver la unidad con al menos la misma cantidad de combustible y gas propano que tenía cuando la arrendó o se le cobrará una tarifa por reabastecimiento.
4. Recuerde que debe devolver la unidad en la fecha, hora y lugar indicado en su copia del "Convenio de arrendamiento: entrega" (el documento que firmó cuando recogió el RV) o se le cobrará una tarifa por hora de demora. Se recomienda que el vehículo se devuelva en horario laborable normal y que el Convenio de arrendamiento deberá darse por concluido estando usted presente.
5. A la devolución, usted debe informar y pagar cualquier multa de tránsito/estacionamiento o se le cobrará una tarifa de administración.

Comuníquese con la oficina de devolución para conocer los montos de las tarifas. Estos puntos y otros pueden encontrarse en el "Convenio de arrendamiento: entrega" y en los "Términos y condiciones adicionales del contrato de arrendamiento" (un documento en folder que se le entregó junto con su copia de "Convenio de arrendamiento: entrega") y o el formulario firmado de aceptación del vehículo.

GUÍA DE AYUDA AL ARRENDATARIO



VIAJE AHORA.

Queremos asegurar que usted tenga una grata experiencia con Cruise America. Utilice esta guía para familiarizarse con su vehículo y evitar o resolver problemas que puedan presentarse durante su viaje. Si necesita ayuda en cualquier momento, llame a nuestro número de Ayuda al Viajero al 1-800-334-4110.